

프로젝터

CP-F650

사용 설명서 (상세) 조작 가이드

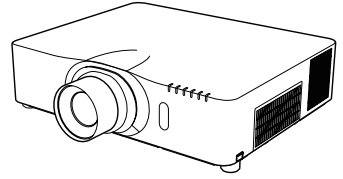

이 프로젝터를 구입해 주셔서 감사합니다.

△경고 ▶ 본 제품을 사용하기 전에 본 제품의 모든 설명서를 읽고 숙지하십시오. 반드시 안전 가이드를 먼저 읽어야 합니다. 읽은 뒤에는 나중에 필요할 때 참조할 수 있도록 안전한 곳에 보관합니다.

본 사용 설명서 소개

본 사용 설명서에서는 여러 가지 기호들이 사용되고 있습니다. 이러한 기호들의 의미는 아래에 설명되어 있습니다.



- ▲경고** 이 기호는, 무시할 경우 부적절한 취급으로 인해 신체 상해 또는 심지어 사망까지도 초래할 수 있는 정보를 나타냅니다.
- ▲주의** 이 기호는, 무시할 경우 부적절한 취급으로 인해 신체 상해 또는 물리적 피해를 초래할 수 있는 정보를 나타냅니다.
- 고지** 이 표시는 문제를 유발할 우려가 있음을 알려줍니다.
- 📖** 이 기호를 따라 작성된 페이지들을 참조하십시오.

알림 • 본 사용 설명서의 내용은 예고 없이 변경될 수 있습니다.
• 이 설명서의 그림은 설명에 도움이 될 목적을 위한 것입니다. 당신의 프로젝터와 조금 다를 수도 있습니다.
• 본 제조업체는 본 사용 설명서에 있을 수도 있는 어떤 오류에 대해서도 전혀 책임지지 않습니다.
• 명시적 서면 동의가 없을 경우 본 사용 설명서의 내용 전체 또는 일부에 대한 전재, 전사 또는 복사는 허용되지 않습니다.
• B급 기기(가정용 방송통신기기)
이 기기는 가정용(B급)으로 전자파적합등록을 한 기기로서 주로 가정에서 사용하는 것을 목적으로 하며, 모든 지역에서 사용할 수 있습니다.

상표 고지사항

- Mac® 은 Apple Inc. 의 등록 상표입니다.
 - Windows®, DirectDraw® 와 Direct3D® 는 미국과 기타 지역에서의 Microsoft Corporation 의 등록상표입니다.
 - VESA 와 DDC 는 Video Electronics Standard Association 의 상표입니다.
 - HDMI™, HDMI 로고 및 High-Definition Multimedia Interface 는 미국 및 기타 국가에서 HDMI Licensing LLC 의 상표 또는 등록상표입니다.
 - Blu-ray Disc™ 와 Blu-ray™ 는 블루레이 디스크 협회의 등록상표입니다.
 - DICOM® 은 의료 정보 디지털 통신과 관련한 표준 (발행) 을 위한 National Electrical Manufacturers Association 의 등록상표입니다.
- 다른 모든 상표는 각 소유자의 재산입니다.

목차

			
서론	3	간단 메뉴	44
특장점	3	영상 메뉴	46
포장 내용물의 확인	3	화면 메뉴	49
부품명	4	입력 메뉴	52
프로젝터, 제어판과 표시기, 포트, 리모컨		설정 메뉴	56
설정하기	7	음성입력 메뉴	59
정렬	7	스크린 메뉴	60
기기 연결하기	10	기타 메뉴	68
케이블의 고정		네트워크 메뉴	80
어댑터 커버 조이기	15	보안설정 메뉴	91
시큐리티 바와 슬롯 사용하기	15	프리젠테이션 도구	98
전원 연결하기	16	PC 레스 프리젠테이션	98
리모컨	17	축소판 그림 모드, 전체 화면 모드, 슬라이드쇼 모드, 플레이리스트	
배터리 끼우기	17	USB 표시	108
리모컨 ID 기능 사용하기	17	USB 표시 시작하기, 오른쪽 버튼 클릭 메뉴, 플로팅 메뉴, 옵션 창	
리모컨 신호의 주파수 변경하기	18	유지보수	112
리모컨 신호에 대하여	18	램프 교환하기	112
간편한 PC 마우스와 키보드처럼 사용하기	19	에어 필터 청소 및 교환하기	114
상태 모니터	20	기타 유지보수	116
프로젝터의 상태 표시	20	문제 해결	117
로그 표시	22	상태 모니터에 표시된 경고	117
전원 켜기 / 끄기	24	관련 메시지	117
전원 켜기	24	표시기 램프	120
전원 끄기	24	모든 설정 초기화하기	123
조작	25	장치 결함으로 착각하기 쉬운 현상	124
오디오 출력 음량 조정하기	25	규격	129
임시로 화면과 오디오 출력을 끕니다	25		
입력 신호 선택하기	26		
화면비 선택하기	27		
프로젝터 엘리베이터 조정하기	28		
렌즈 조절	29		
줌과 초점 조정하기, 렌즈 위치 조정하기, 렌즈 메모리			
자동조정 기능 이용하기	31		
위치 조정하기	31		
왜곡 보정	32		
확대 기능 사용하기	35		
화면 일시 정지 조작	36		
화상 일시 셰이딩 조작	36		
수직분할 화면 / 화면 속 화면	37		
메뉴 기능 사용하기	41		
OSD (온스크린 디스플레이) 표시, 각 메뉴의 항목 포함			

서론

특장점

프로젝터는 다음과 같은 특징으로 다양한 용도에 사용할 수 있습니다.

- ✓ HDMI 포트는 화면 상에 보다 깨끗한 그림을 주는 디지털·인터페이스를 장비한 여러가지 이미지 설비를 지원할 수 있습니다.
- ✓ 특별히 밝은 램프와 고품질 광학 시스템은 전문적인 사용의 요구를 충족시킬 수 있습니다.
- ✓ 몇 개의 옵션 렌즈·유닛과 렌즈의 광범위 포착 조절 특징은 어디에서나 이 제품을 설치하는 더 많은 기회를 제공할 것입니다.
- ✓ 렌즈 셰이드는 당신의 내부 작동을 숨기며 프리젠테이션을 지원합니다.
- ✓ I/O 포트의 풍부함은 어떠한 업무면에 있어서도 지원이 될 것입니다.

포장 내용물의 확인

사용 설명서 (휴대용) 책자의 부속품 일괄 단원을 참조하십시오. 프로젝터는 거기에 표시된 항목들과 함께 제공되어야 합니다. 빠진 항목이 있는 경우, 즉시 대리점에 연락해 주십시오.

△경고 ▶ 작은 부품을 어린이와 애완동물이 만지지 못하게 하십시오. 입에 넣지 않도록 주의하십시오. 만약 삼킨 경우 즉시 의사와 상담하여 응급 치료를 받으십시오.

알림 • 원래의 포장재는 이후의 이사 등을 위한 재포장에 대비하여 잘 보관합니다. 프로젝터를 옮길 때는 원래의 포장재를 사용합니다. 렌즈는 특히 주의하여 사용합니다.

• 프로젝터가 기울거나 움직인 경우, 또는 흔들리게 되면 프로젝터 내 부의 공기 흐름을 제어하는 플랩이 흔들려서 덜거덕거리는 소리가 날 수 있습니다. 이는 고장이나 오작동이 아닙니다.

부품명

프로젝터

- (1) 램프 커버 ([112](#))
램프 유닛은 내부에 있음.
- (2) 필터 커버 ([114](#))
에어 필터와 흡기구는 내부에 있음.
- (3) 조정발 (x2) ([28](#))
- (4) 조정발 버튼 (x2) ([28](#))
- (5) 리모컨 센서 (x2) ([18, 74](#))
- (6) 렌즈
- (7) 렌즈 커버
- (8) 표시기 ([5](#))
- (9) 흡기구
- (10) 제어판 ([5](#))
- (11) 상태 모니터 ([20](#))
- (12) AC (AC 소켓) ([16](#))
- (13) 배기구
- (14) 포트 ([5](#))
- (15) 시큐리티 바 ([15](#))
- (16) 시큐리티 슬롯 ([15](#))
- (17) 그림 ([아래](#))
- (18) 안전 바 ([15](#))

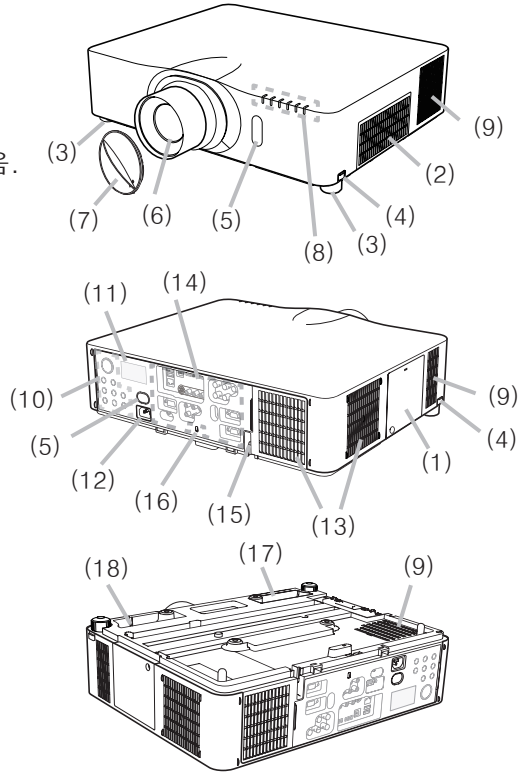

⚠경고 ▶ 설명서에 설명되지 않은 방법으로는 제품의 어떠한 부분도 열거나 제거하지 마십시오.

- ▶ 프로젝터를 불안정한 상태로 두지 마십시오.
- ▶ 제품에 충격이나 압력을 가하지 마십시오. 프로젝터를 이동할 때에는 프로젝터 밑에 있는 그림을 잡고 운반하십시오. 프로젝터를 운반할 때는 프로젝터에서 전원 코드와 케이블 등을 포함한 모든 장착된 부속품을 분리하십시오.
- ▶ 램프가 켜져 있는 동안에는 렌즈를 들여다보거나 프로젝터의 틈 사이로 내부를 보지 마십시오.

⚠주의 ▶ 프로젝터 사용 중에 또는 사용 직후 램프 커버와 배기구 주위를 만지면 안 됩니다. 매우 뜨겁습니다.

▶ 렌즈에는 이 프로젝터의 렌즈 커버 이외에 아무 것도 부착하지 마십시오. 렌즈가 녹는 등, 렌즈가 손상될 수 있기 때문입니다.

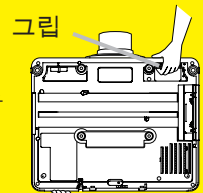

(다음 페이지에 계속)

부품명 (계속)

제어판과 표시기

- (1) STANDBY/ON 버튼 (24)
- (2) INPUT 버튼 (26, 41)
- (3) MENU 버튼 (41)
- (4) LENS SHIFT 버튼 (29)
- (5) ZOOM 버튼 (29)
- (6) FOCUS - / + 버튼 (29)
- (7) SHADE 버튼 (36)
- (8) FUNCTION 버튼 (22, 29)
- (9) FILTER 표시기 (123)
- (10) SHADE 표시기 (36)
- (11) SECURITY 표시기 (97)
- (12) LAMP 표시기 (120 ~ 122)
- (13) TEMP 표시기 (120 ~ 122)
- (14) POWER 표시기 (24, 120 ~ 122)

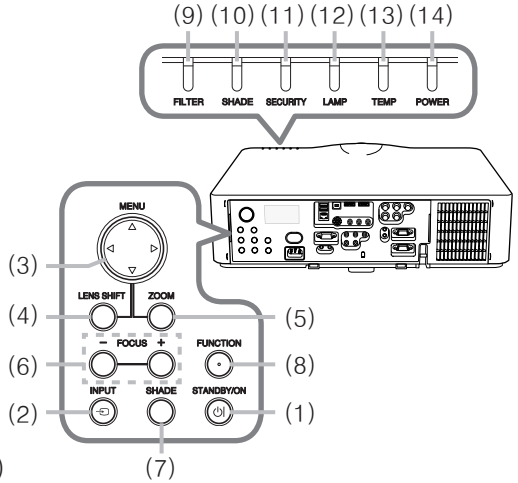

포트 (10~14)

- (1) COMPUTER IN1 포트
- (2) COMPUTER IN2 포트 (G/Y, B/Cb/Pb, R/Cr/Pr, H, V)
- (3) LAN 포트
- (4) USB TYPE A 포트
- (5) USB TYPE B 포트
- (6) HDMI 1 포트
- (7) HDMI 2 포트
- (8) COMPONENT 포트 (Y, Cb/Pb, Cr/Pr)
- (9) S-VIDEO 포트
- (10) VIDEO 포트
- (11) AUDIO IN1 포트
- (12) AUDIO IN2 포트
- (13) AUDIO IN3 (L, R) 포트
- (14) AUDIO OUT (L, R) 포트
- (15) MONITOR OUT 포트
- (16) REMOTE CONTROL IN 포트
- (17) REMOTE CONTROL OUT 포트
- (18) CONTROL 포트

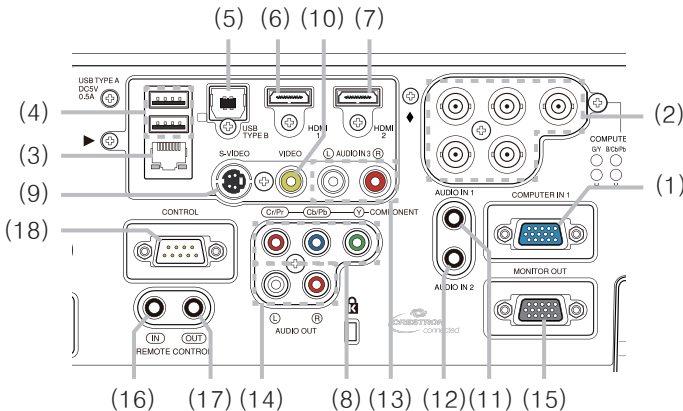

(다음 페이지에 계속)

부품명 (계속)

리모컨

- (1) STANDBY 버튼 (24)
- (2) ON 버튼 (24)
- (3) ID - 1 / 2 / 3 / 4 버튼 (17)
- (4) COMPUTER 1 버튼 (26)
- (5) COMPUTER 2 버튼 (26)
- (6) COMPUTER 3 버튼 *
- (7) LAN 버튼 (26)
- (8) USB TYPE A 버튼 (26)
- (9) USB TYPE B 버튼 (26)
- (10) COMPONENT 버튼 (26)
- (11) S-VIDEO 버튼 (26)
- (12) VIDEO 버튼 (26)
- (13) HDMI 1 버튼 (26)
- (14) HDMI 2 버튼 (26)
- (15) DIGITAL 버튼 *
- (16) PAGE UP / PAGE DOWN 버튼 (19, 100)
- (17) F5 버튼 (18, 19)
- (18) ENTER 버튼 (19, 22, 41)
- (19) RESET 버튼 (41)
- (20) ESC 버튼 (19, 41)
- (21) ▲/▼/◀/▶ 커서 버튼
- (22) MENU 버튼 (41)
- (23) VOL + / - 버튼 (25)
- (24) AV MUTE 버튼 (25)
- (25) MAGNIFY ON / OFF 버튼 (35)
- (26) FREEZE 버튼 (36)
- (27) PbyP 버튼 (37)
- (28) ASPECT 버튼 (27)
- (29) AUTO 버튼 (31)
- (30) POSITION 버튼 (30, 31, 42)
- (31) KEYSTONE 버튼 (32)
- (32) MY BUTTON - 1, 2, 3, 4 버튼 (71)
- (33) LENS SHIFT 버튼 (29)
- (34) LENS MEMORY 버튼 (30)
- (35) FOCUS + / - 버튼 (29)
- (36) ZOOM + / - 버튼 (29)
- (37) 배터리 커버 (17)
- (38) 유선 리모컨 포트 (14)

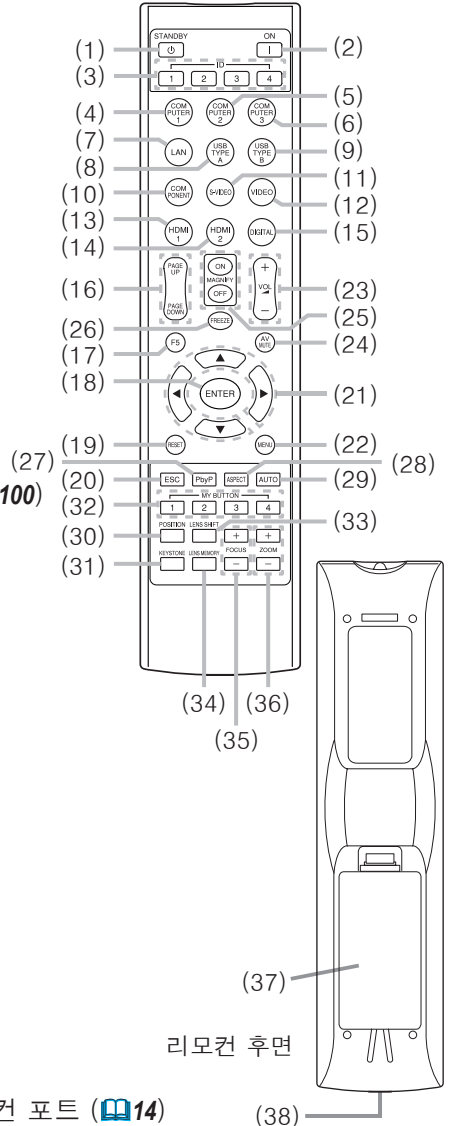

알림 • 이 프로젝터는 “*” 가 표시된 버튼은 지원되지 않습니다 (119).
 • 임의의 버튼 (ID 버튼 제외) 을 누를 때마다 현재 선택된 ID 번호의 ID 버튼이 점등합니다 (17).

설정하기

프로젝터가 사용되는 환경과 방식에 따라서 프로젝터를 설치하십시오.

천정 장착 등의 특수한 방식으로 설치하는 경우에는 지정된 장착용 부속품 (📖 **사용 설명서 (휴대용)**) 중의 규격) 과 서비스가 필요합니다. 프로젝터를 설치하기 전에 설치에 대하여 대리점의 상담을 받으십시오.

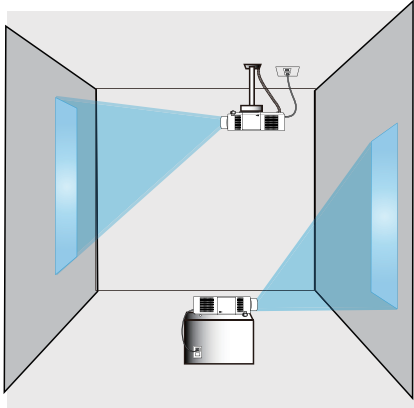

정렬

사용 설명서 (휴대용) 의 뒤에있는 표 T-1 및 다음을 참조하여 화면 크기와 투사 거리를 결정하십시오. 폴 사이즈 일 때의 .

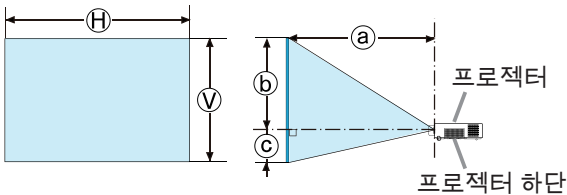

? × ? : 화면 사이즈

① : 투사 거리
(프로젝터 유닛의 전면에서)

② , ③ : 화면 높이

(다음 페이지에 계속)

정렬 (계속)

- ⚠경고 ▶프로젝터를 전원 콘센트에 쉽게 연결할 수 있는 곳에 설치하십시오. 제품이 이상을 보이면 즉시 프로젝트의 전원을 분리시켜주십시오. 그렇지 않으면 화재나 감전의 원인이 될 수 있습니다.
- ▶프로젝터를 불안정한 상태로 두지 마십시오. 프로젝트가 떨어지거나 쓰러지면 프로젝트와 주변 물건이 손상되거나 파손될 수 있습니다. 따라서 손상된 프로젝터를 사용하면 화재 또는 감전이 발생할 수 있습니다.
- 프로젝터를 불안정한 곳(경사진 표면, 진동하기 쉬운 장소, 흔들거리는 탁자나 바퀴 달린 카트 위 또는 프로젝트보다 작은 표면 위)에 두지 마십시오.
- 프로젝터를 측면, 전면 또는 후면이 위를 향하게 하여 설치하면 안 됩니다.
- 설명서에 달리 명시되어 있지 않는 한 프로젝트에 아무 것도 달거나 올려놓지 마십시오.
- 제조사가 명시한 것 이외의 장착 부속품을 사용하지 마십시오. 사용하는 장착용 부속품의 사용 설명서는 읽고 보관하십시오.
- 천장에 장착하는 등 특수한 설치에 대하여는 반드시 사전에 대리점에 조언을 구하십시오.
- 지정된 장착용 부속품을 사용해 프로젝터를 원하는 방향으로 설치할 수 있습니다.
- 프로젝터를 이동할 때에는 프로젝터 밑에 있는 그립을 잡고 운반하십시오. 프로젝터를 운반할 때는 프로젝트에서 전원 코드와 케이블 등을 포함한 모든 장착된 부속품을 분리하십시오 .
- ▶프로젝터를 열을 받거나 불에 타기 쉬운 물체 가까이에 설치하지 마십시오. 프로젝트가 열을 받으면 그런 물체가 화재를 일으키고 화상을 입게 할 수 있습니다.
- 프로젝터를 금속 받침대에 올려놓지 마십시오.
- ▶식용유나 기계유 등의 오일을 사용하는 곳에 프로젝터를 설치하지 마십시오. 오일이 제품을 손상시켜 프로젝트가 오작동을 일으키거나 장착된 위치에서 떨어질 수 있습니다.
- ▶프로젝터를 젖을 수도 있는 곳에 설치하면 안 됩니다. 프로젝트가 물에 젖거나 프로젝트 내부에 액체가 들어가면 화재, 감전 또는 프로젝트 오작동이 발생할 수 있습니다.
- 프로젝터를 물 가까이(화장실이나 부엌 안 또는 수영장 곁)에 두지 마십시오.
- 프로젝터를 야외 또는 창가에 두지 마십시오.
- 프로젝트 근처에 액체가 포함된 것을 놓으면 안 됩니다.

(다음 페이지에 계속)

정렬 (계속)

△주의 ▶ 프로젝터를 선선한 장소에 설치하고 통풍이 원활하게 되는지 확인합니다. 프로젝터는 내부 온도가 너무 높으면 자동으로 꺼지거나 오작동을 일으키기도 합니다.

따라서 손상된 프로젝터를 사용하면 화재 또는 감전이 발생할 수 있습니다.

- 프로젝터를 직사광선이 비치는 장소 또는 히터와 같은 고온의 물체 근처에 설치하면 안 됩니다.
- 에어컨이나 이와 유사한 기기로부터 불어나오는 바람이 직접 닿는 곳에 프로젝터를 두지 마십시오 .
- 프로젝터의 측면과 벽과 같은 다른 물체 사이에 30cm 이상의 거리를 둡니다.
- 프로젝터를 카펫 , 쿠션 또는 침구류에 올려 놓으면 안 됩니다.
- 프로젝터의 통기구를 막거나 차단하거나 덮으면 안 됩니다. 프로젝터의 흡기구 주위에는 무엇이든 빨려 들어가거나 들러붙을 수 있는 것을 두지 마십시오.
- 프로젝터를 자기장에 노출된 장소에 두지 마십시오. 프로젝터 안의 냉각 팬이 오작동을 일으킬 수 있습니다.

▶ 프로젝터를 연기가 많거나, 습하거나 먼지가 많은 장소에 설치하면 안 됩니다. 프로젝터를 그러한 장소에 설치하면 화재, 감전 또는 프로젝터 오작 동이 발생할 수 있습니다.

- 프로젝터를 가슴기 근처에 두지 마십시오. 특히, 초음파 가슴기의 경우 수도물에 함유된 염소와 미네랄이 기화되어 프로젝터 안에 침전되면 화질 저하나 기타 문제를 일으킬 수 있습니다.
- 프로젝터를 흡연 장소나 부엌, 통로, 창가에 두지 마십시오.

고지 • 빛이 프로젝터의 리모컨 센서에 직접 닿지 않는 위치에 프로젝터를 설치합니다.

- 제품을 무선 간섭이 유발될 수 있는 곳에 두지 마십시오.
- 기타 메뉴에 있는 서비스 설정 항목의 고도를 정확하게 설정하여 주십시오. 평상 시에는 자동조정로 설정할 것을 권장합니다. (M72) 프로젝터를 잘못 설정한 채 사용하면 프로젝터 자체 또는 내부 부품에 손상을 줄 수도 있습니다.
- 열에 민감한 물건은 프로젝터에서 멀리 하십시오. 그렇지 않으면, 프로젝터에서 나오는 열에 손상될 수도 있습니다.

기기 연결하기

프로젝터를 장치에 연결하기 전에 해당 장치의 설명서를 참조하여 이 프로젝터와 연결하기에 적합인지 확인하고 장치 신호와 일치하는 케이블 등 필수 부속품을 준비하십시오. 필요한 부속품이 제품과 함께 제공되지 않았거나 부속품이 손상된 경우에는 대리점의 상담을 받으십시오.

프로젝터와 장치의 전원이 꺼진 것을 확인하고 다음 지시에 따라 연결하십시오. 다음 페이지의 그림을 참조하십시오.

프로젝터를 네트워크 시스템에 연결하기 전에 반드시 네트워크 가이드도 읽어 주십시오.

△경고 ▶적합한 부속품만 사용하십시오. 그렇지 않으면 화재가 발생하거나 장치와 프로젝터가 손상될 수 있습니다.

- 프로젝터의 제조사에서 지정하거나 권장하는 부속품만을 사용하십시오. 특정 표준의 규제가 적용될 수도 있습니다.
- 프로젝터와 부속품을 분해하거나 개조하면 안 됩니다.
- 손상된 부속품을 사용하지 마십시오. 부속품이 손상되지 않도록 주의하십시오. 케이블은 발에 밟히거나 눌려지는 일이 없도록 배선해 주십시오.

△주의 ▶한쪽에만 코어가 장착된 케이블의 경우 코어가 장착된 쪽을 프로젝터에 연결합니다. EMI 규정에서 요구할 수 있습니다.

알림 • 장치의 설명서에 지시된 경우를 제외하고 작동 중인 장치에 연결되어 있는 동안에는 프로젝터의 전원을 켜거나 끄지 마십시오. 그렇지 않으면 장치 또는 프로젝터의 오작동이 발생할 수 있습니다.

- 일부 입력 포트의 기능은 사용 요건에 따라 선택할 수 있습니다. 다음 그림에서 각 포트 옆에 표시된 참조 페이지를 확인하십시오.
- 실수로 잘못된 포트에 커넥터를 연결하지 않도록 주의하십시오. 그렇지 않으면 장치 또는 프로젝터의 오작동이 발생할 수 있습니다.
 - 연결하는 중에 케이블 커넥터의 모양이 연결 포트에 맞는 지 확인합니다.
 - 커넥터의 나사를 단단히 집니다.
 - 프로젝터의 입력 포트가 오목하므로 L 자형 플러그가 아닌 I 자형 플러그로 된 케이블을 사용하십시오.

플러그 앤 플레이 기능에 대하여

- 플러그 앤 플레이 (Plug-and-Play) 는 컴퓨터, 컴퓨터 운영체제, 주변 기기 (디스플레이 장치 등) 로 구성된 하나의 시스템입니다. 본 프로젝터는 VESA DDC 2B 호환형입니다. 플러그 앤 플레이는 본 프로젝터를 VESA DDC (디스플레이 데이터 채널 : display data channel) 호환형 컴퓨터에 연결함으로써 사용될 수 있습니다.
 - 컴퓨터 케이블을 COMPUTER IN1 포트 (DDC 2B 호환형) 에 연결하여 이 기능을 활용합니다. 플러그 앤 플레이는 다른 종류의 연결이 시도될 경우 올바르게 동작하지 않을 수도 있습니다.
 - 본 프로젝터는 플러그 앤 플레이 모니터이므로 사용자 컴퓨터의 표준 드라이버를 사용하십시오.

(다음 페이지에 계속)

기기 연결하기 (계속)

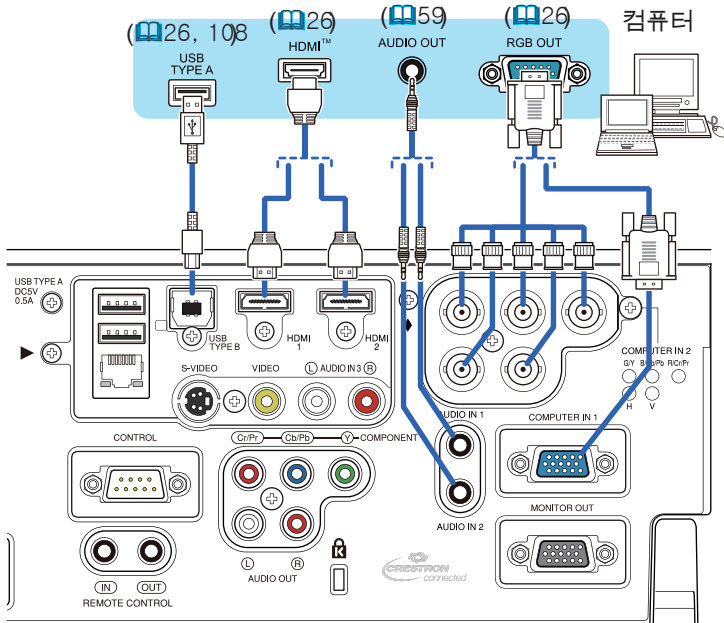

- 알림** • 프로젝터를 컴퓨터에 연결하기 전에 컴퓨터의 설명서를 참조하여 신호 레벨의 호환성, 동기화 방법, 프로젝터로 출력되는 디스플레이 해상도를 확인하십시오 .
- 일부 신호를 본 프로젝터에 입력하기 위해 어댑터가 필요할 수도 있습니다 .
 - 일부 컴퓨터에는 본 프로젝터가 지원하지 않는 일부 신호가 포함될 수 있는 다중 화면 표시 모드가 있습니다 .
 - 프로젝터는 최고 UXGA(1600x1200) 또는 최고 W-UXGA(1920x1200) 해상도의 신호를 표시할 수 있지만, 신호는 프로젝터의 패널 해상도로 변환 된 다음 표시됩니다 . 입력 신호의 해상도와 프로젝터 패널의 해상도가 동일한 경우, 최고의 표시 성능이 발휘될 수 있습니다 .
 - 이 프로젝터와 노트북 컴퓨터를 연결하려면 디스플레이를 외부 모니터로 출력하거나 내부 디스플레이와 외부 모니터로 동시에 출력해야 합니다 . 설정 방법은 컴퓨터의 설명서를 참조하십시오 .
 - 입력 신호에 따라 자동 조정 기능이 실행되는 데 시간이 걸려 정상적으로 기능하지 않을 수도 있습니다 .
 - 콤포지트 Sync 신호 또는 Sync-On-Green 신호는 본 프로젝터의 자동 조정 기능을 혼란시킬 수 있습니다 . (54)
 - 자동 조정 기능이 올바르게 실행되지 않을 경우 디스플레이 해상도를 설정하는 대화상자가 표시되지 않을 수 있습니다 . 그러한 경우 외부 디스플레이 장치를 사용하십시오 . 대화상자가 표시되고 적합한 디스플레이 해상도를 설정할 수 있습니다 .

기기 연결하기 (계속)

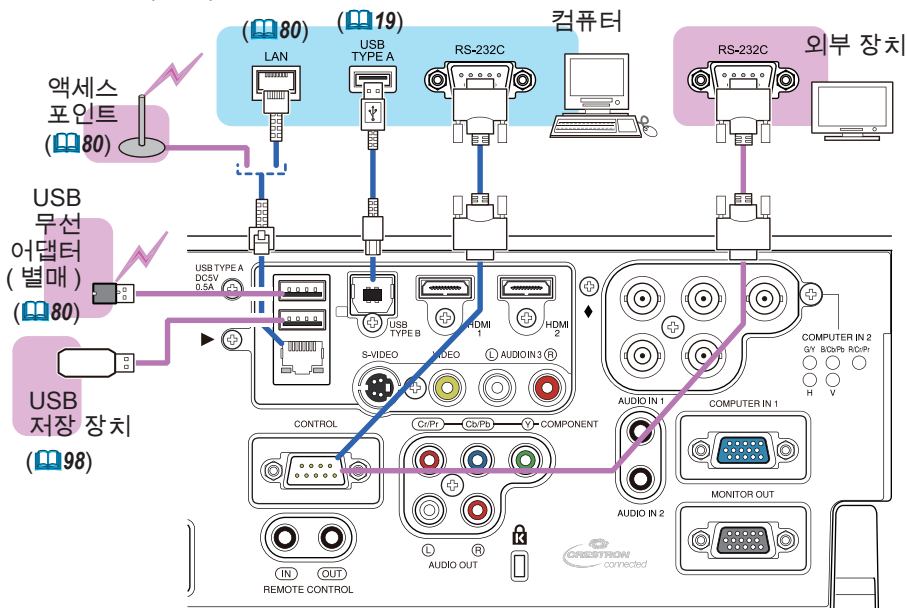

△경고 ▶ USB 무선 어댑터에 열이 축적되어 화상을 입을 수 있으므로 이를 방지하기 위해 프로젝터의 전원 코드를 분리하고 10분이 경과한 후에 어댑터를 만지십시오.

▶ USB 무선 어댑터를 사용할 때는 두 개의 USB TYPE A 포트 중 LAN 포트에서 더 멀리 떨어진 포트에 어댑터를 연결하고 제공된 어댑터 커버를 사용하십시오. (15)

△주의 ▶ 프로젝터를 네트워크에 연결하기 전에 네트워크 관리자의 동의를 얻어야 합니다.

▶ LAN 포트를 과도한 전압을 가질 수 있는 네트워크에 연결하면 안 됩니다.

▶ 별매품인 전용 USB 무선 어댑터는 본 프로젝터의 무선 네트워크 기능을 이용할 때 필요합니다. USB 무선 어댑터를 연결하기 전, 프로젝터의 전원을 끄고 전원 코드를 뽑으십시오. 어댑터를 프로젝터에 연결할 때 연장 케이블이나 장치를 사용하지 마십시오.

▶ 프로젝터의 포트에서 USB 저장 장치를 제거하기 전에 축소판 그림 화면의 USB 제거 기능을 사용하여 데이터를 보호하십시오. (101)

▶ LAN 케이블과 USB 장치 모두를 프로젝터에 연결하려면 LAN 포트에서 먼 쪽의 USB TYPE A 포트만을 사용하거나 또는 플러그 선이 보이는 납작한 LAN 케이블을 사용하십시오. 그렇지 않으면 둘 다 올바르게 연결되지 않거나 전선이 파열될 수도 있습니다(오작동).

알림 • 만일 규정보다 큰 USB 기억 장치 때문에 LAN 포트가 방해받을 경우에는 LAN 포트에서 먼 쪽의 USB TYPE A 포트만을 사용하거나 또는 USB 연장 케이블을 사용하여 USB 기억 장치를 접속하여 주십시오.

기기 연결하기 (계속)

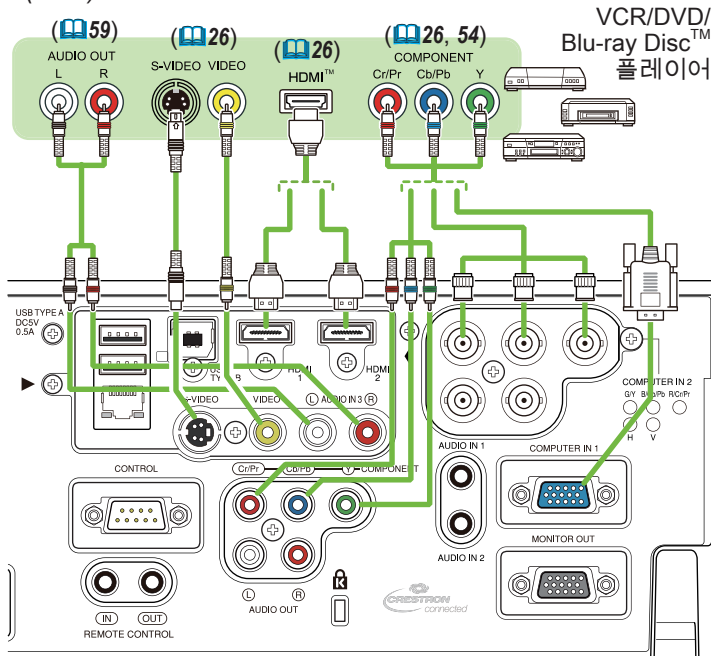

- 알림** • 본 모델의 HDMI 포트는 HDCP(고대역 디지털 콘텐츠 보호 Highbandwidth Digital Content Protection)와 호환되며 따라서 HDCP 호환형 DVD 플레이어 등의 비디오 신호를 표시할 수 있습니다.
- HDMI 포트는 다음의 신호를 지원합니다:
비디오 신호 : 480i@60, 480p@60, 576i@50, 576p@50, 720p@50/60, 1080i@50/60, 1080p@50/60
오디오 신호 : 포맷 리니어 PCM
 샘플링 주 파수 48kHz / 44.1kHz / 32kHz"
 - 본 프로젝터는 HDMI™ 커넥터가 탑재된 다른 기기와 연결될 수 있습니다. 그러나 일부 장비의 경우 연결하면 프로젝터가 비디오 기능 정지와 같은 오작동을 일으킬 수도 있습니다.
 - HDMI™ 로고가 새겨진 HDMI™ 케이블을 사용합니다.
 - 카테고리 2 인증 HDMI™ 케이블로 1080p@50/60 신호를 프로젝터에 입력하십시오.
 - 프로젝터가 DVI 커넥터가 있는 장치에 연결되어 있는 경우에는 DVI - HDMI™ 케이블을 사용해 HDMI™ 입력에 연결하십시오.
 - HDMI™ 케이블은 케이블과 커넥터에 있는 기계적 잠금 장치의 부족으로 쉽게 빠질 수도 있습니다. 케이블이 빠지는 것(14)을 방지하기 위하여 프로젝터에 고정하는 것을 권장합니다.

(다음 페이지에 계속)

기기 연결하기 (계속)

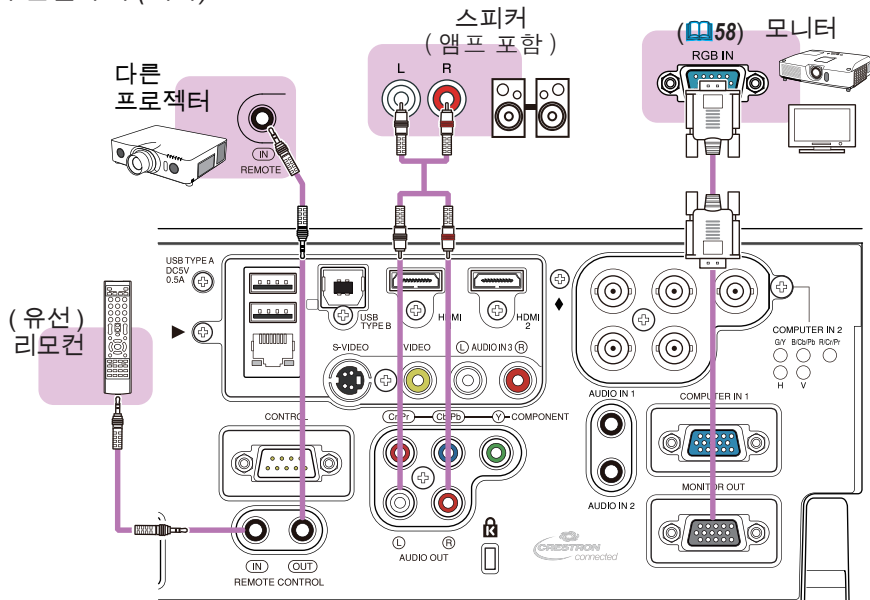

알림 • 유선 리모컨을 사용하려면 유선 리모컨을 REMOTE CONTROL IN 포트에 접속하십시오. REMOTE CONTROL OUT 포트에 다른 프로젝터를 접속함으로써 유선 리모컨으로 그 프로젝터를 조작할 수도 있습니다. REMOTE CONTROL IN 과 OUT 포트의 겸용 리모컨 중계 장치로써 본 프로젝터를 이용할 수 있습니다. 유선 리모컨 또는 다른 프로젝터를 REMOTE CONTROL IN 또는 OUT 포트에 접속하려면 3.5 mm 지름의 스트레오 미니 플러그를 구비한 오디오 케이블을 사용하여 주십시오. 프로젝터 설치 환경에서 리모컨 신호가 프로젝트에 확실하게 도달하기 어려울 때는 유선 리모컨 기능이 효과적입니다.

케이블의 고정

신호 케이블을 모으거나 빠지는 것을 방지하기 위해서는 시판의 플라스틱·케이블·타이를 사용하여 프로젝트에 고정하여 주십시오. 케이블 타이의 크기는 2.0x5.0mm 또는 그 이하를 사용하여 주십시오. 케이블 타이를 타이 홀더에 넣기 힘들 때에는 사전에 타이의 끝을 동그랗게 말아두면 쉽게 들어갑니다.

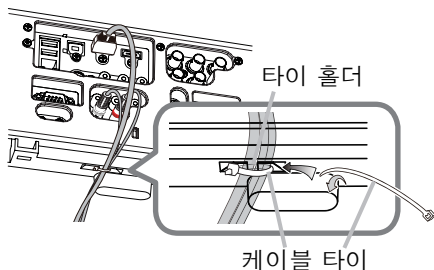

- ⚠경고 ▶ 전원 코드는 묶지 마십시오.
- ⚠주의 ▶ 케이블을 모으거나 고정할 때에는 플라스틱 타이만을 사용하여 주십시오. 금속성 타이의 사용은 케이블과 타이 홀더에 손상을 줄 수도 있습니다.
- ▶ 케이블을 너무 짊 묶지 마십시오. 케이블 또는 구멍이 파손될 수도 있습니다.

어댑터 커버 조이기

USB 무선 어댑터를 사용할 때는 두 개의 USB TYPE A 포트 중 LAN 포트에서 더 멀리 떨어진 포트에 어댑터를 연결하고 제공된 어댑터 커버를 사용하십시오.

1. USB TYPE A 포트의 왼쪽 아래에 있는 나사(삼각형 표시)를 풉니다.
2. 커버의 탭을 USB TYPE A 포트의 오른쪽 위에 있는 구멍에 화살표 방향으로 끼웁니다.
3. 프로젝터와 커버의 나사 구멍들을 정렬합니다. 그런 다음 프로젝터에서 뺀 나사를 구멍에 넣고 조입니다.

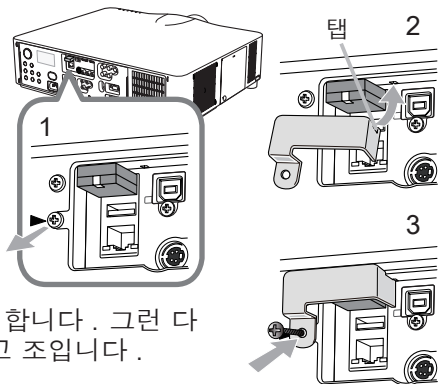

△경고 ▶ 작은 부품을 어린이와 애완동물이 만지지 못하게 하십시오. 입에 넣지 않도록 주의하십시오.

▶ USB 무선 어댑터에 열이 축적되어 화상을 입을 수 있으므로 이를 방지하기 위해 프로젝터의 전원 코드를 분리하고 10 분이 경과한 후에 어댑터를 만지십시오.

시큐리티 바와 슬롯 사용하기

프로젝터의 시큐리티 바에는 시중에서 판매하는 도난 방지 체인 또는 와이어를 부착할 수 있습니다. 그림을 참조하여 도난 방지 체인 또는 와이어를 선택하십시오.

또한 본 제품에는 켄싱턴 잠금장치용 시큐리티 슬롯이 있습니다.

자세한 내용은 시큐리티 도구의 사용 설명서를 참조합니다.

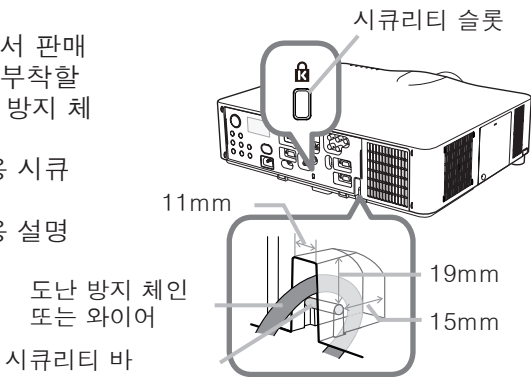

△경고 ▶ 시큐리티 바와 시큐리티 슬롯을 이용하여 프로젝터가 떨어지는 것을 방지하면 안 됩니다. 원래 그런 용도로 고안된 것이 아니기 때문입니다.

△주의 ▶ 도난 방지 체인 또는 와이어를 배기구 근처에 놓으면 안 됩니다. 너무 뜨거울 수도 있습니다.

알림 • 시큐리티 바와 시큐리티 슬롯은 만능의 도난 방지 수단이 아니며 보조적인 도난 방지 수단으로 사용되도록 고안된 것입니다.

• 안전 바 (M4) 는 시큐리티 바와 같은 목적으로 사용할 수도 있습니다.

전원 연결하기

1. 전원 코드의 커넥터를 프로젝터의 AC (AC 소켓)에 연결합니다.
2. 전원 코드의 플러그를 콘센트에 단단히 꽂습니다. 전원을 연결하고 수 초 후에, POWER 표시기가 오렌지색으로 점등됩니다.

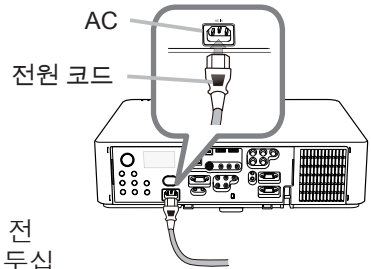

다이렉트 전원 온 기능이 작동하는 때에는 (69) 전원을 연결하면 프로젝터가 켜진다는 것을 기억해 두십시오.

△경고 ▶ 프로젝터에 렌즈 유닛이 장착되어 있지 않은 상태에서는 프로젝터에 전원을 연결하지 마십시오.

▶ 전원 코드를 연결할 때는 특히 주의하십시오. 올바르게 연결하면 화재 또는 감전이 발생할 수 있습니다.

- 젖은 손으로 전원 코드를 만지지 마십시오.
- 프로젝터와 함께 제공된 전원 코드만 사용합니다. 전원 코드가 손상된 경우 대리점에 문의하여 새 것을 구입합니다. 전원 코드를 개조하면 안 됩니다.
- 전원 코드와 일치하는 전압이 흐르는 콘센트에만 전원 코드를 꽂습니다. 전원 콘센트는 프로젝터와 가까운 곳에 있어야 하며 쉽게 접근할 수 있어야 합니다. 전원 코드는 빼서 따로 보관합니다.
- 전원을 복수 장치에 공급하지 마십시오. 콘센트와 커넥터에 과부하가 걸리거나, 연결이 느슨해지거나, 화재나 감전, 기타 사고가 일어날 수도 있습니다.
- 본 제품의 AC 전원 입력용 접지 단자를 해당 전원 코드 (번들로 딸림)를 사용하여 건물의 접지 단자에 연결하십시오.

고지 ▶ 본 제품은 220 ~ 240V의 선간 전압을 사용하는 IT 전력 시스템에도 사용할 수 있도록 설계되었습니다.

리모컨

배터리 끼우기

리모컨을 사용하기 전에 배터리를 끼우십시오. 리모컨이 오작동하기 시작하면 배터리를 교환합니다. 리모컨을 오랫동안 사용하지 않을 경우 리모컨에서 배터리를 제거하여 안전한 장소에 보관합니다.

1. 배터리 커버의 고리 부분을 잡고 배터리 커버를 제거합니다.
2. 두 개의 AA 배터리를 (HITACHI MAXELL ENERGY, 부품 번호 LR6 또는 R6P) 리모컨에 표시된 대로 음극 단자와 양극 단자에 맞춰 정렬하여 삽입합니다.
3. 배터리 커버를 화살표 방향으로 다시 끼워 딱 소리가 나게 제자리에 끼웁니다.

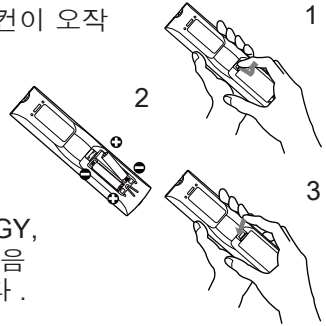

△경고 ▶ 배터리는 언제나 주의하여 취급하고 지시된 대로만 사용합니다. 배터리를 올바르게 사용하지 않으면 배터리의 폭발, 균열 또는 누액이 발생하여 화재, 부상 또는 주변 환경의 오염이 발생할 수도 있습니다.

- 지정된 배터리만 사용합니다. 서로 다른 종류의 배터리를 동시에 사용하면 안 됩니다. 새 배터리와 다 쓴 배터리를 함께 사용하면 안 됩니다.
- 배터리를 끼울 때는 음극 단자와 양극 단자가 올바르게 정렬되어 있는지 확인합니다.
- 배터리는 어린이와 애완동물이 접근할 수 없는 곳에 보관합니다.
- 배터리를 재충전시키거나, 단락시키거나, 납땜하거나 분해하면 안 됩니다.
- 배터리를 불 속이나 물 속에 넣으면 안 됩니다. 배터리를 어둡고 선선하고 건조한 장소에 보관합니다.
- 배터리의 누액을 발견할 경우 누액을 닦은 다음 배터리를 교환합니다. 몸이나 옷에 누액이 묻은 경우 즉시 물로 잘 행굽니다.
- 배터리 폐기에 관한 현지 법률을 준수합니다.

리모컨 ID 기능 사용하기

같은 형의 복수의 프로젝터를 동시에 사용할 때에도 같은 ID 번호로 지정된 리모컨으로써 이 기능을 사용하여 어느 특정의 프로젝터를 조작할 수 있습니다.

기타 메뉴에 있는 서비스 설정 메뉴의 리모컨 ID 항목을 사용하기 전에 각 프로젝터에 ID 번호를 지정하여 주십시오 (☞74). 조작하고자 하는 프로젝터에 지정되어 있는 것과 같은 ID 번호와 같이 ID 버튼을 눌러 주십시오. 선택된 ID 버튼은 몇 초 동안 점등합니다.

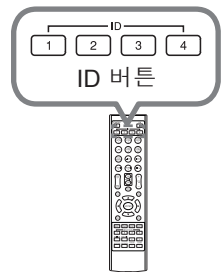

알림 • 임의의 버튼 (ID 버튼 제외) 을 누를 때마다 현재 선택된 ID 번호의 ID 버튼이 점등합니다.

• 프로젝터의 현재 ID 를 확인하려면 임의의 ID 버튼을 3 초 동안 누르십시오. 해당 번호가 프로젝터의 설정된 ID 와 관계 없이 각각의 스크린에 표시됩니다.

리모컨 신호의 주파수 변경하기

부속품인 리모컨은 신호 주파수 모드 1: 표준 과 모드 2: 고 가운데 하나를 선택할 수 있습니다. 리모컨이 올바르게 동작하지 않으면 신호 주파수를 변경해 봅니다. 주파수 모드를 설정하려면 아래와 같은 두 버튼의 조합을 동시에 3 초 동안 누르십시오.

- (1) 모드 1: 표준
AV MUTE 버튼과 ZOOM - 버튼으로 설정합니다.
- (2) 모드 2: 고
F5 버튼과 KEYSTONE 버튼으로 설정합니다.

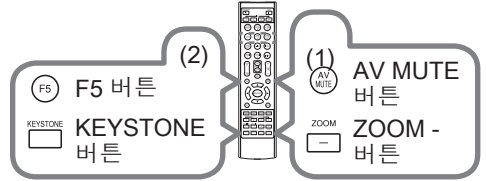

프로젝터의 기타 메뉴 (☐74)의 서비스 설정에서 리모컨 주파수는 리모컨과 동일한 모드로 설정되어야 합니다.

리모컨 신호에 대하여

리모컨은 프로젝터의 리모컨 센서와 함께 동작합니다. 본 프로젝터는 앞면과 뒷면에 두개의 리모컨 센서가 있습니다. 센서에서는 다음의 범위 내의 신호를 받을 수 있습니다:

반경 3m 내에서 60도 (센서 좌우의 30도).

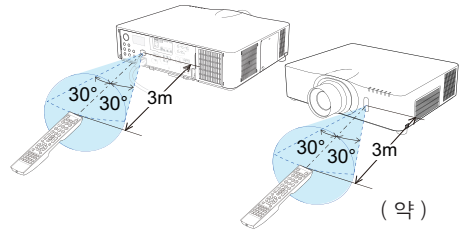

알림 • 기타 메뉴에 있는 서비스 설정 메뉴의 리모컨 수신부 항목을 사용하여 센서 중의 하나를 비활성화할 수 있습니다 (☐74).

- 스크린 등에 반사된 리모컨 신호도 이용될 수 있습니다. 신호를 센서로 직접 송신하기 어려운 경우 신호가 반사되게 합니다.
- 리모컨은 적외선광을 사용하여 신호를 프로젝터에 송신하므로 (클래스 1 LED) 프로젝터로 송신되는 리모컨 신호를 차단할 수 있는 장애물이 없는 장소에서 리모컨을 사용해야 합니다.
- 리모컨은 강한 빛 (직사광선과 같은) 또는 극히 가까운 거리의 빛 (인버터 형광등과 같은)이 프로젝터의 리모컨 센서에 비치면 리모컨이 오작동할 수도 있습니다. 프로젝터의 위치를 조정하여 이러한 빛을 피합니다.

간편한 PC 마우스와 키보드처럼 사용하기

프로젝터의 USB TYPE B 포트와 컴퓨터의 USB 포트 (A 형) 를 연결하고 기타 메뉴에서 USB TYPE B 항목으로 마우스를 선택하면 부속품인 리모컨은 단순한 컴퓨터 마우스와 키보드처럼 동작합니다. (☞70)

- (1) PAGE UP 키 : PAGE UP 버튼을 누릅니다.
- (2) PAGE DOWN 키 : PAGE DOWN 버튼을 누릅니다.
- (3) 왼쪽 마우스 버튼 : ENTER 버튼을 누릅니다.
- (4) 이동 포인터 :
커서 버튼 ▲, ▼, ◀, ▶ 를 이용합니다.
- (5) ESC 키 : ESC 버튼을 누릅니다.
- (6) 오른쪽 마우스 버튼 : RESET 버튼을 누릅니다.
- (7) F5 키 : F5 버튼을 누릅니다.

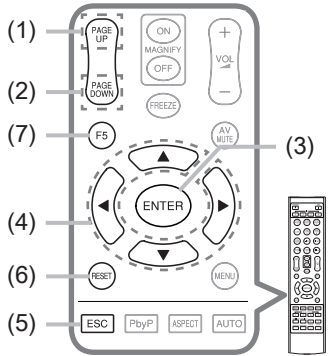
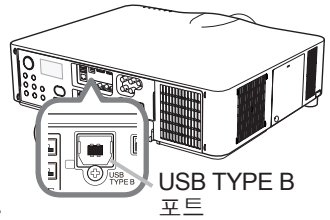

고지 ▶ 간편한 마우스와 키보드 기능을 부적절하게 사용하면 장비가 손상될 수도 있습니다. 이 기능을 사용할 때는 본 제품을 컴퓨터에만 연결하십시오. 컴퓨터의 사용 설명서를 확인한 다음 본 제품을 컴퓨터에 연결합니다.

알림 • 본 제품의 간편한 마우스와 키보드 기능이 올바르게 동작하지 않을 경우 다음 사항을 점검합니다.

- USB 케이블을 이용하여 본 프로젝터와 노트북 PC 와 같이 포인팅 장치 (트랙 볼 등) 가 내장된 컴퓨터를 연결하는 경우 , 내장형 포인팅 장치가 이 기능에 우선할 수 있으므로 BIOS 설정 메뉴를 실행한 다음 외장형 마우스를 선택하고 내장형 포인팅 장치를 사용 불가로 설정합니다 .
- 이 기능을 사용하려면 Windows 95 OSR 2.1 이상이 필요합니다 . 또한 이 기능은 컴퓨터의 구성과 마우스 드라이버에 따라 동작하지 않을 수도 있습니다 . 이 기능은 일반적인 USB 마우스 또는 키보드를 작동시킬 수 있는 컴퓨터에서 사용할 수 있습니다 .
- 한 번에 두 버튼 누르기 같은 것은 불가능합니다 (예를 들어 두 버튼을 동시에 누르면 마우스 포인터가 대각선 방향으로 이동합니다) .
- 이 기능은 프로젝터가 올바르게 동작하고 있는 경우에만 동작합니다 . 이 기능은 다음 경우에는 사용할 수 없습니다 .
 - 램프가 들어오는 동안 (POWER 표시기가 녹색으로 깜박입니다 .) .
 - 어느 USB TYPE A 또는 USB TYPE B 를 입력 자료로서 선택되었을 때 .
 - 공백 (☞60) 화면 , 템플레이트 (☞65) 화면 또는 마이 이미지 (☞88) 화면이 표시되는 동안 .
 - 어떤 메뉴이든 화면에 표시될 때 .
 - 커서 버튼을 사용하여 음량 조절 , 키스톤 교정 , 화상 위치 교정 , 화면 확대 등 소리 기능이나 화면 기능을 조작하는 동안 .

상태 모니터

상태 모니터는 후면 패널에 있는 서브 LCD 입니다. 상태 모니터는 오류, 설정 정보 및 오류 기록 등 프로젝터의 현재 상태를 표시합니다.

상태 모니터

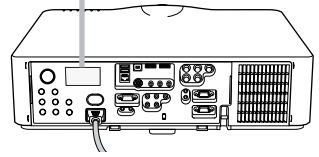

프로젝터의 상태 표시

버튼이 작동하지 않을 경우 프로젝터의 상태에 따라 상태 모니터가 아래와 같이 표시됩니다.

알림 • 설정 메뉴의 스탠바이 모드 항목을 절전으로 설정하면 프로젝터가 스탠바이 모드일 때 상태 모니터에 아무것도 표시되지 않습니다 (☞58).
• 설정 메뉴의 설치를 전방 / 천장 또는 후방 / 천장으로 설정하면 상태 모니터의 내용이 거꾸로 표시됩니다 (☞57).

○ 정상 상태

상태 모니터가 프로젝터의 상태를 3개의 행으로 표시합니다.

첫 번째 행 : 프로젝터의 상태가 표시됩니다. 램프가 켜져 있고 선택한 포트가 표시됩니다.

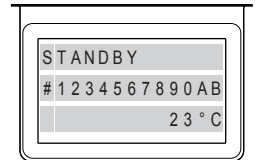

예

표시되는 상태는 아래와 같습니다.

STANDBY: 프로젝터가 스탠바이 모드로 설정되어 있습니다.

WARM UP: 프로젝터가 워밍업 중입니다.

SEARCHING: 프로젝터가 입력 신호를 검색하고 있습니다.

COOL DOWN: 프로젝터가 냉각 중입니다.

두 번째 행 : 램프가 켜져 있고 감지한 입력 신호의 상태가 표시됩니다. 또는 프로젝터의 일련번호가 표시됩니다.

표시되는 상태는 아래와 같습니다.

SYNC OUT: 감지된 입력 신호가 지정된 범위에 있지 않습니다.

NO SIGNAL: 입력 신호가 없습니다.

CONNECTED: 프로젝터가 네트워크나 컴퓨터에 연결되어 있고 LAN 또는 USB TYPE B 포트가 선택되었으며 일부 이미지가 프로젝터로 전송되었습니다.

HOLD: 프로젝터가 네트워크에 연결되어 있고 LAN 포트가 선택되었으나 이미지가 전송되지 않았습니다.

NOT CONNECTED: 프로젝터가 네트워크나 컴퓨터에 연결되어 있지 않고 LAN 또는 USB TYPE B 포트가 선택되었습니다.

(다음 페이지에 계속)

프로젝터의 상태 표시 (계속)

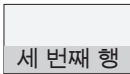
 : 램프가 켜져 있는 동안 공급된 전압과 주변 온도 (섭씨)가 표시됩니다.

- 알림**
- 프로젝터가 입력 신호를 검색하고 있거나 정상 상태에서 USB TYPE A 포트를 선택하면 모니터의 두 번째 행에 아무 것도 표시되지 않습니다.
 - 기타 메뉴의 USB TYPE B 항목에서 마우스를 선택했다라도 USB TYPE B 포트를 선택하면 모니터의 두 번째 행에 "NO SIGNAL" 이 표시됩니다 (☞70).
 - 표시된 온도는 프로젝터의 내부에서 측정된 것이므로 실제 온도와 다를 수 있습니다.

○ 오류 상태

상태 모니터에 오류 경고가 더 큰 글씨로 표시됩니다. 이러한 경고가 표시된 경우 "관련 메시지" (☞117 ~ 119) 및 "표시기램프" (☞120 ~ 122) 단원의 표를 참조하여 오류를 해결하십시오.



예

표시되는 경고는 아래와 같습니다.

COVER: 램프 커버가 올바르게 장착되지 않았습니다.

표의 LAMP 표시기 점멸을 참조하십시오 (☞120).

FAN: 냉각 팬이 동작하고 있지 않습니다.

표의 TEMP 표시기 점멸을 참조하십시오 (☞121).

LAMP: 램프가 켜지지 않습니다.

표의 LAMP 표시기 점등을 참조하십시오 (☞120).

TEMP: 내부가 과열되었을 수도 있습니다.

표의 TEMP 표시기 점등을 참조하십시오 (☞121).

AIR (AIR FLOW): 내부 온도가 상승하고 있습니다.

표의 "필터 점검" 메시지의 설명을 참조하십시오 (☞118).

COLD: 내부가 과도하게 냉각되었을 수도 있습니다.

표의 LAMP 및 TEMP 표시기 교대 점멸을 참조하십시오 (☞122).

FILTR (FILTER): 에어 필터를 청소할 시간입니다.

표의 LAMP 및 TEMP 표시기 동시 점멸을 참조하십시오 (☞122).

- 알림**
- FAN, LAMP, COVER, TEMP 오류 경고 중 하나가 표시되면 백라이트가 동시에 점멸합니다.

로그 표시

버튼을 조작하여 상태 모니터에 현재 설정 정보와 오류 기록을 표시할 수 있습니다.

- 알림**
- 프로젝터의 워밍업 중에는 버튼 누름이 무시됩니다.
 - USB TYPE A 포트를 선택한 경우 제어판의 버튼을 사용해 로그를 표시할 수 있습니다. 리모컨에서 상태 모니터의 버튼을 조작할 수 없습니다.
 - 설정 메뉴의 스탠바이 모드 항목을 절전으로 설정하면 프로젝터가 스탠바이 모드일 때 상태 모니터에 아무 것도 표시되지 않거나 모니터의 버튼을 누를 수 없습니다 (58).
 - 상태 모니터와 OSD 메뉴를 동시에 작동할 수 없습니다.

프로젝터가 정상 상태이거나 AIR FLOW, COLD 또는 FILTER 오류 경고 중 하나가 표시되는 경우 제어판의 FUNCTION 버튼을 누르거나, 리모컨의 ENTER 버튼을 3 초 동안 누르거나, 상태 모니터로 할당된 경우 MY BUTTON 버튼 중 하나를 누릅니다.

○ 사용 시간을 포함한 설정 정보를 표시하려면

◀/▶ 버튼을 사용해 표시를 전환할 수 있습니다.

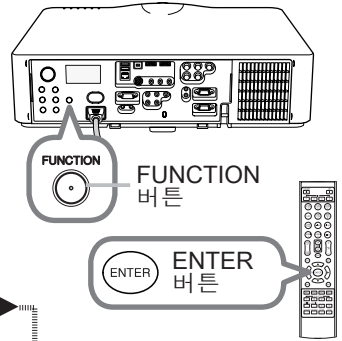

사용 시간: 상태 모니터에 램프사용시간 (현재 램프의 사용 시간), 필터사용시간 (예어 필터의 사용 시간) 및 프로젝터 사용 시간이 표시됩니다.

LAMP	2250h	램프사용시간
FILTER	12835h	필터사용시간
SYSTEM	22386h	프로젝터 사용 시간

사용 시간 (예)

네트워크 정보: 네트워크 정보가 세 페이지에 걸쳐 표시됩니다. ▲ / ▼ 버튼을 사용해 페이지를 전환할 수 있습니다.

각 페이지에 표시되는 정보는 아래와 같습니다.

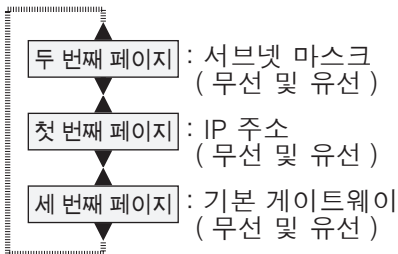

IP ADDRESS		
W	192.168.0.2196	무선
N	192.168.0.1075	유선

네트워크 정보 (예)

(다음 페이지에 계속)

로그 표시 (계속)

알림 • 커서 버튼을 제외한 버튼을 누르거나 약 30 초 간 버튼 조작을 하지 않으면 FUNCTION 또는 ENTER 버튼을 누르기 전에 상태 모니터와 해당 백라이트가 첫 번째 상태로 되돌아갑니다.
 • 프로젝터 사용 시간은 해당 프로젝터가 제조된 이후의 총 램프사용시간입니다. 기타 메뉴의 램프사용시간을 사용해 초기화할 수 없습니다 (P70).
 • 사용 시간이 표시된 상태에서 ▲/▼ 버튼을 누르면 사용 시간이 오류가 발생한 시간으로 전환됩니다.

○ 오류 기록을 표시하려면

▲ 버튼을 눌러 이전 오류 로그를 표시할 수 있습니다. 경고가 표시된 경우 첫 번째 오류 로그는 현재 발생한 오류의 로그입니다. 상태 모니터에 로그 번호, 발생한 오류, 공급된 전압, 해당 시점의 주변 온도가 표시됩니다. 오류가 발생한 경우 ▶ 버튼을 눌러 사용 시간을 표시할 수 있습니다.

▲/▼ 버튼을 사용해 로그를 전환할 수 있습니다. 각 로그에서 ◀/▶ 버튼을 사용해 표시를 전환할 수 있습니다. 현재 오류 로그를 포함해 최대 10 개의 오류 로그를 표시할 수 있습니다.

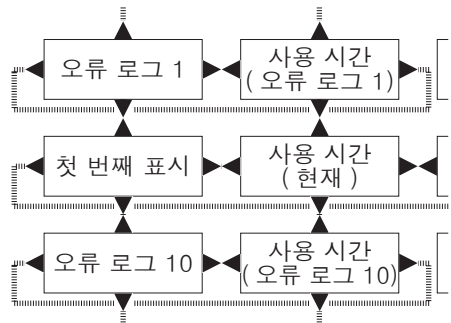
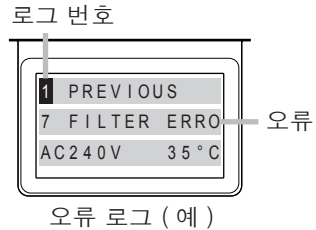

알림 • 커서 버튼을 제외한 버튼을 누르거나 약 30 초 간 버튼 조작을 하지 않으면 FUNCTION 또는 ENTER 버튼을 누르기 전에 상태 모니터와 해당 백라이트가 첫 번째 상태로 되돌아갑니다.
 • 오류가 없거나 10 개 미만의 오류가 발생한 경우 발생한 오류가 오류 로그에 있어도 "NO DATA" 가 표시됩니다.

전원 켜기 / 끄기

전원 켜기

1. 전원 코드가 프로젝터와 콘센트에 단단히 올바르게 연결되어 있는지 확인합니다.
2. POWER 표시기가 오렌지색으로 점등되어 있는 것을 확인하십시오 (☞120). 그리고 렌즈 커버를 제거합니다.
3. 프로젝터의 STANDBY/ON 버튼 또는 리모컨의 ON 버튼을 눌러 주십시오. 투사 램프가 점등되고 POWER 표시기가 녹색으로 점멸하기 시작합니다. 전원이 완전히 켜지면 표시기의 점멸이 정지되고 녹색으로 점등됩니다 (☞120).

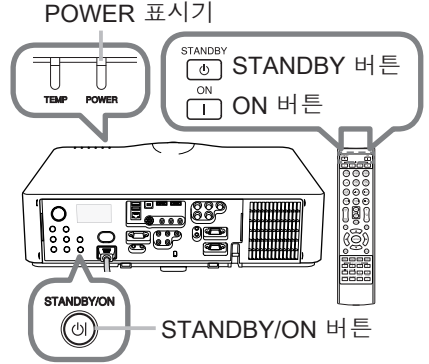

영상을 표시하려면 입력 신호 선택하기 단원을 따라 입력 신호를 선택합니다 (☞26).

전원 끄기

1. 프로젝터의 STANDBY/ON 버튼 또는 리모컨의 STANDBY 버튼을 눌러 주십시오. 화면에 "전원을 끄니까?" 라는 메시지가 5 초 동안 표시됩니다.
2. 메시지가 표시되어 있는 동안에 다시 한번 STANDBY/ON 또는 STANDBY 버튼을 눌러 주십시오. 프로젝터 램프가 꺼지고, POWER 표시기가 오렌지색으로 점멸하기 시작합니다. 램프 냉각이 완료되면 POWER 표시기가 점멸을 중지하고 오렌지색으로 계속 켜져 있습니다 (☞120).
3. POWER 표시기가 오렌지색으로 켜진 후에 렌즈 커버를 부착하십시오.

프로젝터를 끈 뒤 약 10 분 이내에 프로젝터를 켜면 안 됩니다. 또한 프로젝터를 켜 후에 바로 끄지 마십시오. 그로 인해 램프가 오작동을 일으키거나 램프를 포함한 일부 부품의 수명이 단축될 수 있습니다.

△경고 ▶ 프로젝터 전원이 켜지면 강한 빛이 방출됩니다. 프로젝터 렌즈를 들여다보거나 프로젝터의 개구부들을 통해 프로젝터 내부를 들여다보면 안 됩니다.
▶ 프로젝터 사용 중에 또는 사용 직후 램프 커버와 배기구 주위를 만지면 안 됩니다. 매우 뜨겁습니다.

알림 • 전원을 올바른 순서로 켜고 끕니다. 프로젝터 전원을 먼저 켜고 연결된 기기들의 전원을 켭니다.
• 본 프로젝터에는 프로젝터를 자동으로 켜고 끌 수 있는 기능을 가지고 있습니다. 기타 메뉴의 다이렉트 전원 온 (☞69) 과 자동 전원 꺼짐 (☞69) 항목을 참조하십시오.

조작

오디오 출력 음량 조정하기

1. VOL + / - 버튼을 사용하여 음량을 조정합니다.
 - 음량 조정을 위한 대화상자가 화면에 표시됩니다. 어떤 조작도 하지 않는 경우에도 몇 초 뒤 대화상자가 자동으로 사라집니다.

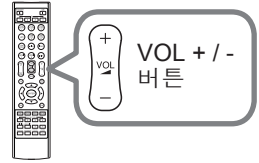

알림 • 사용 중인 영상 입력 포트에 사용하기 위한 \times 이 선택된 경우 음량 조정을 할 수 없습니다. 음성입력 메뉴의 음성 입력 설정 항목을 참조하십시오 (☞59).

- 프로젝터가 스탠바이 상태에 있는 경우에도 다음 조건이 모두 참이면 음량을 조정할 수 있습니다.
 - 음성입력 메뉴 (☞59)의 음성 입력 설정 항목에서 스탠바이로 \times 가 아닌 다른 옵션을 선택했을 때.
 - 설정 메뉴 (☞58)의 스탠바이 모드 항목에서 일반을 선택했을 때.

임시로 화면과 오디오 출력을 끕니다

1. 리모컨의 AV MUTE 버튼을 누릅니다.
 - 입력 신호의 영상이 없어지고 공백 화면이 표시되며 AUDIO OUT 포트에서의 음성은 꺼집니다. 공백 화면에 관해서는 스크린 메뉴의 공백 항목을 참조하여 주십시오 (☞60).
 - AV 뮤트 모드를 종료하고 원래의 화면과 오디오로 하려면 다시 AV MUTE 버튼을 눌러 주십시오.

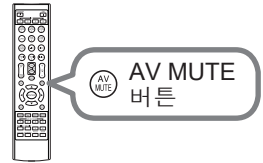

알림 • 프로젝터는 일부 리모컨 버튼을 누른 경우 AV 뮤트 모드를 자동으로 종료합니다.

- 이 프로젝터에는 스피커가 내장되어 있지 않습니다. 따라서 AUDIO OUT 포트에 연결된 외부 오디오 시스템에서 오디오가 출력됩니다.

주의 ▶ 프로젝터의 램프가 점등되고 있는 동안에 아무것도 나타나지 않는 화면을 표시하려면 위의 AV 뮤트 기능 또는 렌즈 셰이드 기능 (☞36)을 사용하여 주십시오. 그 밖의 조치를 취할 경우 프로젝터가 손상될 수 있습니다.

화면비 선택하기

- 1 리모컨의 ASPECT 버튼을 누릅니다.
 - 이 버튼을 누를 때마다 프로젝터는 화면비 모드를 차례로 변경합니다.



○ 컴퓨터 신호의 경우

일반 → 4:3 → 16:9 → 16:10 → 네이티브
 ↑

○ HDMI™ 신호의 경우

일반 → 4:3 → 16:9 → 16:10 → 14:9 → 네이티브
 ↑

○ 비디오 신호, S- 비디오 신호 또는 컴포넌트 비디오 신호의 경우

4:3 → 16:9 → 16:10 → 14:9 → 네이티브
 ↑

- LAN, USB TYPE A 또는 USB TYPE B 포트의 입력 신호 또는 신호가 없는 경우 : 16:10 (고정)

알림 • 적합한 신호가 입력되지 않으면 ASPECT 버튼은 동작하지 않습니다.
 • 일반 모드는 초기 화면비 설정을 유지합니다.

프로젝터 엘리베이터 조정하기

프로젝터를 설치할 장소가 좌우로 약간 기울어진 경우 조정발을 사용하여 프로젝터를 수평이 되게 설치합니다.

또한 조정발을 사용하여 프로젝터 정면을 9도까지 올림으로써 프로젝터를 기울여 프로젝터가 스크린에 대해 적당한 각도로 투사하게 할 수 있습니다.

본 프로젝터에는 두 개의 조정발과 두 개의 조정발 버튼이 있습니다. 조정발과 같은 쪽에 있는 조정발 버튼을 밀어 조정발을 조정할 수 있습니다.

1. 프로젝터를 잡고 조정발 버튼을 밀어 조정발을 느슨하게 합니다.
2. 프로젝터 전면부를 원하는 높이로 설정합니다.
3. 조정발 버튼을 놓고 조정발을 고정합니다.
4. 조정발이 고정되어 있는지 확인한 다음 프로젝터를 부드럽게 놓습니다.
5. 필요한 경우 조정발을 수동으로 돌려 좀 더 정밀하게 조정할 수 있습니다. 조정발을 돌리는 동안 프로젝터를 잡아 줍니다.

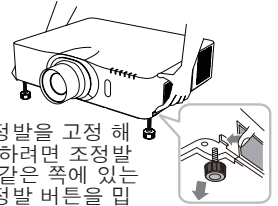
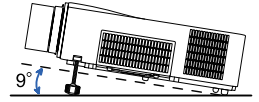

조정발을 고정 해제하려면 조정발과 같은 쪽에 있는 조정발 버튼을 밀어줍니다.

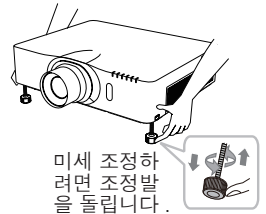

미세 조정하려면 조정발을 돌립니다.

△주의 ▶ 프로젝터를 잡지 않은 채로 조정발 버튼을 조작하면 안 됩니다. 프로젝터가 떨어질 수도 있습니다.

▶ 조정발을 사용하여 프로젝터 전면부를 9도 이내에서 올리는 경우 이외에는 프로젝터를 기울이면 안 됩니다. 프로젝터를 제한 범위를 초과하여 기울이면 오작동이 발생하거나 소모품 또는 프로젝터 자체의 수명이 단축될 수 있습니다. 지정된 장착용 부속품을 사용해 프로젝터를 원하는 방향으로 설치할 수 있습니다. 이러한 특수 설치에 대해서는 대리점에 문의하십시오.

렌즈 조절

줌과 초점 조정하기

ZOOM, ZOOM -, ZOOM +, FOCUS + 과 FOCUS - 의 어느 버튼이나 누르면 줌 또는 초점 대화 상자가 표시됩니다.

1. 화면의 크기를 조정하려면 리모컨의 ZOOM +/- 버튼 또는 ZOOM 버튼과 ◀/▶ 커서 버튼을 사용하여 주십시오.
2. FOCUS +/- 버튼을 사용하여 사진의 초점을 맞춥니다.

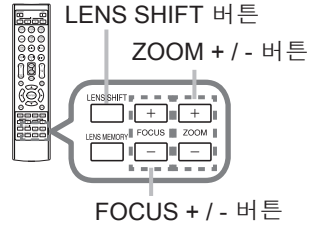

알림 • 렌즈를 움직이고 있는 동안에는 다른 버튼을 눌러도 프로젝터는 작동하지 않을 수도 있습니다.

렌즈 위치 조정하기

LENS SHIFT 버튼을 누르십시오. 렌즈 시프트 대화 상자가 표시됩니다. 대화 상자가 표시된 동안에 ▲/▼/◀/▶ 버튼을 사용해 렌즈를 이동시키십시오. 일반적으로 렌즈를 중앙으로 설정한 경우에 보다 좋은 화질의 화상을 구현할 수 있습니다. 렌즈 시프트 기능을 종료하려면 LENS SHIFT 버튼을 다시 눌러 주십시오.

센터링

렌즈를 중앙으로 조절하는 센터링 기능을 실행하려면 대화 상자가 표시되어 있는 동안에 ENTER 또는 INPUT 버튼을 눌러 주십시오. 확인 메시지 대화 상자가 표시됩니다. ▶ 버튼을 누르면 센터링이 실시됩니다. 대기 모드에서도 제어판 상의 FUNCTION 과 LENS SHIFT 버튼을 동시에 3 초간 누르면 센터링을 실시할 수 있습니다.

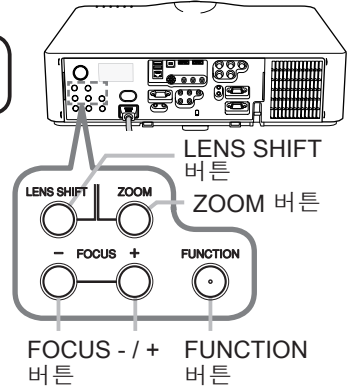

주의 ▶ 렌즈 주변에 손가락이나 기타 물체를 대지 마십시오. 움직이는 렌즈의 주위의 공간에 말려들어가 부상을 입을 수 있습니다.



알림 • 렌즈가 중앙으로 움직이는 동안 메뉴는 나타나지 않고 모래 시계 아이콘이 화면에 나타납니다. 센터링은 렌즈가 중앙에 이동하기까지는 다소 시간이 걸립니다.

- 렌즈가 움직이는 동안에는 프로젝터의 버튼 조작이 되지않을 수 있습니다.
- T 설정 메뉴의 스탠바이 모드 항목이 절전에 설정되어 있으면 프로젝터가 대기 모드에 있는 동안은 센터링의 특징은 능력을 발휘하지 못하게 됩니다. 프로젝터의 전원을 끄기 전에 센터링을 실시하거나 스탠바이 모드를 기본에 설정하여 주십시오.
- 렌즈 시프트의 조절 범위는 화질을 유지하기 위해 프로젝터에 장비된 렌즈 유닛에 따라서 달라집니다. 그러므로 렌즈 시프트의 조절은 대화 상자 속에 있는 표시기의 끝까지 가지 않는 경우가 있지만 고장은 아닙니다.

렌즈 조절 (계속)

렌즈 메모리

이 프로젝터에는 렌즈 조정 (렌즈 시프트 과 렌즈타입) 용 메모리 기능이 있습니다 . 최대 3 세트까지의 조정을 보존할 수 있습니다 .

렌즈 메모리 특징을 이용하려면 렌즈 시프트 대화 상자가 표시되어 있는 동안 POSITION 또는 FUNCTION 버튼을 눌러 주십시오 . 그렇게 하면 렌즈 메모리 대화상자가 표시됩니다 . 현재의 렌즈 설정이 " 현재 설정 " 선에 표시됩니다 . 렌즈 메모리에 이미 보존되어 있는 조정도 저장와 로드 -1 에서 3 까지의 선에 표시됩니다 .

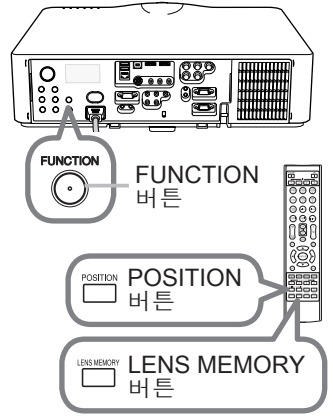

○ 저장 :

현재의 렌즈 조정을 보존하려면 " 저장 " 의 옵션 번호 1 에서 3(렌즈 메모리의 번호) 중에서 선택 하고 ▶ 또는 ENTER 버튼을 눌러 주십시오 . 새 데이터를 메모리에 저장하면 메모리에 저장된 현재의 데이터가 상실됩니다 .

○ 로드 :

보존된 조정을 다시 회복시키려면 " 로드 " 의 옵션 번호 1 에서 3(렌즈 메모리의 번호) 중에서 선택 하고 ▶ 또는 ENTER 버튼을 눌러 주십시오 .

데이터를 로드하면 현재의 조정 상태가 상실됩니다 . 현재의 조정상태를 유지하고 싶으면 로드 기능을 실행하기 전에 현재의 조정상태를 저장하십시오 .

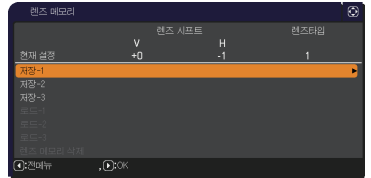

○ 렌즈 메모리 삭제 :

렌즈 메모리 제거 조정을 보존하려면 렌즈 메모리 삭제를 선택하고 ▶ 또는 ENTER 버튼을 누릅니다 . 렌즈 메모리 삭제 대화 상자가 표시됩니다 . ▲/▼ 버튼으로 제거하는 렌즈 메모리의 번호를 선택하고 ▶ 버튼을 누릅니다 . 확인 메시지 대화 상자가 표시됩니다 . 렌즈 메모리를 제거하려면 ▶ 버튼을 다시 눌러 주십시오 .

알림 • 렌즈가 움직이는 동안에는 프로젝터의 버튼 조작이 되지않을 수 있습니다 .
 • 로드 기능은 LENS MEMORY 버튼을 사용해 실행할 수 있습니다 .

자동조정 기능 이용하기

1. 리모컨의 **AUTO** 버튼을 누릅니다.
 이 버튼을 누르면 다음 동작이 실행됩니다.

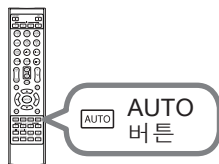

○ 컴퓨터 신호의 경우

수직 위치, 수평 위치, 수평 위상이 자동으로 조정됩니다. 응용프로그램 창이 최대 크기로 설정되어 있는지 확인한 다음 이 기능을 사용합니다. 어두운 영상을 사용하면 올바르게 조정될 수도 있습니다. 조정할 때는 밝은 영상을 사용합니다.

○ 비디오 신호와 S-비디오 신호의 경우

각각의 입력 신호에 가장 적합한 비디오 포맷이 자동으로 선택됩니다. 이 기능은 입력 메뉴의 비디오 포맷 항목이 자동조정으로 설정된 경우에만 이용할 수 있습니다 (☞53). 수직 위치, 수평 위치가 기본 설정으로 자동 설정됩니다.

○ 컴포넌트 비디오 신호의 경우

수직 위치, 수평 위치가 기본 설정으로 자동 설정됩니다. 수평위상은 자동으로 조정됩니다.

알림 • 자동조정 조작에는 10 초 정도가 소요됩니다. 그러나 일부 입력의 경우 이 기능이 올바르게 동작할 수도 있습니다.
 • 이 기능이 비디오 신호에 대해서 동작하는 경우 여분의 선과 같은 이미지가 영상 바깥에 표시될 수 있습니다.
 • 이 기능을 컴퓨터 신호에 사용할 경우 컴퓨터 모델에 따라서는 화면 가장자리에 검정색 테두리가 표시될 수 있습니다.
 • 이 기능에 의해 조정되는 항목들은 기타 메뉴의 서비스 설정 항목의 자동조정 항목이 미세 또는 사용안함으로 설정된 경우 다를 수 있습니다 (☞72).

위치 조정하기

1. 표시되는 메뉴가 없으면 리모컨의 **POSITION** 버튼을 누릅니다.
 화면에 “위치이동” 표시가 표시됩니다.

2. ▲/▼/◀/▶ 커서 버튼을 이용하여 영상 위치를 조정합니다.
 조작을 초기화하려면 조작 중에 리모컨의 **RESET** 버튼을 누릅니다.



이 조작을 완료하려면 **POSITION** 버튼을 다시 누릅니다. 어떤 조작도 하지 않는 경우에도 몇 초 뒤 대화상자가 자동으로 사라집니다.

알림 • 이 기능이 비디오 신호, 이 기능이 비디오 신호 또는 S-비디오 신호에 대해서 실행되고 있을 경우, 여분의 선과 같은 이미지들이 영상 밖에 표시될 수 있습니다.
 • 비디오 신호, S-비디오 신호 또는 컴포넌트 비디오 신호에서 이 기능을 실행하는 경우, 이 조정의 범위는 화면 메뉴 설정의 OVER SCAN에 따라 달라집니다 (☞50). OVER SCAN이 10으로 설정된 때에는 조정할 수 없습니다.
 • 화면에 메뉴가 표시될 때 **POSITION** 버튼을 누르면 표시된 영상은 다른 위치로 이동하지 않지만 메뉴는 다른 위치로 이동합니다.
 • LAN, USB TYPE A / B 또는 HDMI 1 / 2 에는 이 기능을 사용할 수 없습니다.

왜곡 보정

투사 화면의 왜곡을 보정하려면 자동조정, 수동, 종횡 왜곡 보정 등 3개의 옵션 중 하나를 선택하시면 됩니다. 먼저 KEYSTONE 버튼을 눌러 키스톤 메뉴를 표시하고 ▲/▼ 버튼으로 하나의 항목에 맞춥니다.

자동조정: 수직 키스톤 보정을 자동 수행합니다 (📖56).

수동: 수직 및 수평 키스톤을 조절할 수 있습니다.

종횡 왜곡 보정: 화면의 각 모서리와 변을 조절하여 왜곡을 보정할 수 있습니다.

그런 다음, 선택된 항목에 대하여 아래에 표시된 절차를 따릅니다.

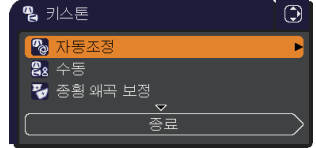
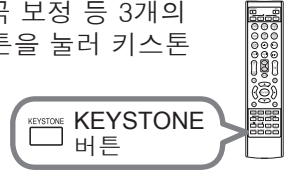

- 알림** • 메뉴나 대화 상자는 수 초가 지나도 아무런 작동이 없으면 자동으로 사라집니다. 다시 KEYSTONE 버튼을 누르거나 종료 대화 상자에 커서를 이동하여 ► 또는 ENTER 버튼을 누르면 메뉴 또는 대화 상자를 닫고 조정을 종료합니다.
- 화면이 종횡 왜곡 보정으로 조절될 때는 자동조정이나 수동을 선택할 수 없습니다. 이런 기능을 사용하려면 종횡 왜곡 보정의 단계 1을 참조하여 종횡 왜곡 보정 조절을 초기화하십시오.
 - 이동 감지가 사용으로 되어 있으면 이런 기능을 사용할 수 없습니다 (📖94).

○ 자동조정 :

자동조정으로 맞추고 ► 또는 ENTER 버튼을 누르면 수직 키스톤 보정이 자동으로 수행됩니다.

- 알림** • 프로젝터의 상태가 아래 조건 중에 어느 하나라도 해당된다면 자동 수직 키스톤이 정확하게 움직이지 않거나 전혀 움직이지 않을 수도 있습니다.
- 설정 메뉴의 설치 항목에서 후방 / 천장 또는 전방 / 천장이 설정되고 프로젝터의 화면이 기울어지거나 아래로 뺄어집니다.
 - 줌 조정이 전체적인 와이드(광각 초점)로 설정되어 있지 않은 경우.
 - 프로젝터가 거의 수평(약 $\pm 4^\circ$)에 있는 경우.
 - 프로젝터가 약 $\pm 35^\circ$ 정도 또는 그 이상 기울어졌을 경우.
 - 수직 렌즈 시프트가 완전히 위로 설정되어 있지 않은 경우, 이 기능은 올바르게 동작하지 않을 수도 있습니다.
 - 수평 렌즈 시프트가 중앙으로 설정되어 있지 않은 경우 이 기능은 올바르게 동작하지 않을 수도 있습니다.

왜곡 보정 (계속)

○ 수동 :

수동에 맞추고 ▶ 또는 ENTER 버튼을 누르면 키스톤 _ 수동 대화 상자가 표시됩니다 .

- ▲/▼ 버튼으로 수직 또는 수평 키스톤을 선택합니다 (A / S).
- ◀/▶ 버튼을 사용하여 키스톤 왜곡을 조절합니다 .

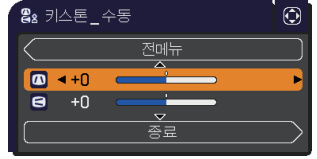

알림 • 줌 조정이 TELE(망원 초점) 로 설정된 경우 이 기능이 과도해질 수 있습니다. 이 기능은 가능하면 줌 조정이 풀 와이드 (광각 초점)로 설정되어 있을 때 사용되어야 합니다 .

- 수직 렌즈 슈프트가 완전히 위로 설정되어 있지 않은 경우 , 이 기능은 올바르게 동작하지 않을 수도 있습니다 .
- 수평 렌즈 시프트가 중앙으로 설정되어 있지 않은 경우 이 기능은 올바르게 동작하지 않을 수도 있습니다 .
- 다이얼로그에서 ▲/▼ 버튼으로 전메뉴를 선택하여 ◀ 또는 ENTER 버튼을 누르면 키스톤 메뉴로 돌아갑니다.

○ 중형 왜곡 보정 :

중형 왜곡 보정에 맞추고 ▶ 또는 ENTER 버튼을 누르면 키스톤 _ 중형 왜곡 보정 대화 상자가 표시됩니다 .

본 프로젝터는 중형 왜곡 보정을 위한 시험 패턴이 장비되어 있습니다 . ◀/▼ 버튼으로 다이얼로그의 왼쪽 밑에 보이는 시험 패턴 아이콘 []를 선택하여 주십시오 . ENTER 또는 INPUT 버튼을 누르면 시험 패턴이 나타나거나 또는 사라지게 됩니다 .

- 현재의 조절 상태를 초기화할 필요가 있으면 RESET 버튼으로 대화 상자의 초기화에 맞추고 ENTER 또는 INPUT 버튼을 누릅니다 .
- ▲/▼/◀/▶ 버튼으로 조절할 모서리 하나를 선택하고 ENTER 또는 INPUT 버튼을 누릅니다 .

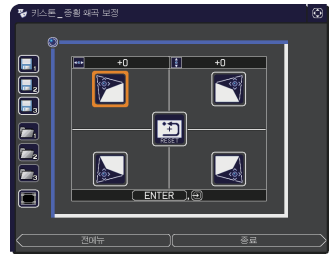

<CP-F650>



(다음 페이지에 계속)

왜곡 보정 (계속)

3. 선택한 부분을 아래와 같이 조절합니다.

- 모서리 조절의 경우 ▲/▼/◀/▶ 버튼으로 모서리의 위치를 조절합니다.
- 다른 모서리나 변을 조절하려면 ENTER 또는 INPUT 버튼을 누르고 단계 2 이후의 절차를 따릅니다.

4. 본 프로젝터는 종횡 왜곡 보정 조절을 위한 메모리 특성이 장비되어 있습니다. 최대 3 세트까지의 조절을 보존할 수 있습니다.

- **저장:**
현재의 종횡 왜곡 보정 조절을 보존하려면 ▲/◀/▶ 버튼으로 1에서 3(메모리 번호)로 식별되어 있는 저장 아이콘의  를 선택 후 ENTER 또는 INPUT 버튼을 누릅니다.
새 데이터를 메모리에 저장하면 메모리에 저장된 현재의 데이터가 상실됩니다.
- **로드:**
보존된 조절을 재생시키려면 ▼/◀/▶ 버튼으로 1에서 3(메모리 번호)로 식별되어 있는 로드 아이콘의  를 선택 후 ENTER 또는 INPUT 버튼을 누릅니다.
데이터를 로드하면 현재의 조절 상태가 상실됩니다. 현재의 조절상태를 유지하고 싶으면 로드 기능을 실행하기 전에 현재의 조절상태를 저장하십시오.

확대 기능 사용하기

1. 리모컨의 **MAGNIFY ON** 버튼을 누릅니다. 영상이 확대되고 확대 대화상자가 화면에 나타납니다. 프로젝터를 켜 후 **MAGNIFY ON** 버튼을 처음 누르면 영상이 1.5 배 확대됩니다. 대화상자에 각 방향을 나타내는 삼각형 마크가 표시됩니다.



ON
MAGNIFY
OFF
MAGNIFY ON / OFF 버튼

2. 프로젝터의 표시 배율은 **MAGNIFY** 버튼을 누를 때마다 배율 순대로 전환됩니다.

○ 컴퓨터 신호, HDMI™(RGB) 신호, LAN, USB TYPE A 또는 USB TYPE B 포트에서 오는 입력 신호의 경우

1.5 배 → 2 배 → 3 배 → 4 배 → 1 배



○ 비디오 신호, s-비디오 신호, 컴포넌트 비디오 신호 또는 HDMI™(컴포넌트) 신호의 경우

1.5 배 → 2 배 → 1 배



3. 대화상자에 삼각형이 표시되면 ▲/▼/◀/▶ 커서 버튼을 사용하여 확대 영역을 이동합니다.
4. 리모컨의 **MAGNIFY OFF** 버튼을 눌러 확대 기능을 종료합니다.

알림 • 어떤 조작도 하지 않을 경우 확대 대화상자는 몇 초 뒤 자동으로 사라집니다. 대화상자가 자동으로 사라진 경우 **MAGNIFY ON** 버튼을 누르면 대화상자가 다시 나타납니다.

- 표시되는 신호나 표시 상태가 변경되면 확대 기능이 자동으로 비활성화됩니다.
- 확대 기능이 활성화되면 키스톤 왜곡 상태가 변할 수도 있지만 확대 기능이 비활성화되면 원래 상태로 복원됩니다.
- 확대 기능이 활성화되면 이미지에 가로 줄무늬가 나타날 수 있습니다.
- 다음과 같은 경우에는 이 기능을 사용할 수 없습니다.
 - 지원되지 않는 입력 범위의 Sync 신호가 입력된 경우
 - 입력 신호가 없는 경우

화면 일시 정지 조작

1. 리모컨의 FREEZE 버튼을 누릅니다.
 - 화면에 “일시정지” 표시가 표시되며 (그러나 스크린 메뉴의 메시지 항목이 사용안함으로 설정되면 이 표시는 사라짐 ([M63](#))), 프로젝터가 일시정지 모드가 되어 영상이 일시 정지됩니다. 일시 정지 모드를 종료하고 화면을 일반 크기로 복원시키려면 FREEZE 버튼을 다시 누릅니다.



- 알림**
- 프로젝터는 일부 리모컨 버튼을 누른 경우 일시정지 모드를 자동으로 종료합니다.
 - 프로젝터가 정지 이미지를 오랫동안 계속 투사하면 LCD 패널에 이미지가 새겨질 수도 있으므로 프로젝터를 너무 오랫동안 일시정지 모드에 두면 안 됩니다.
 - 이 기능을 사용할 경우 영상의 화질이 저하될 수 있지만 고장은 아닙니다.

화상 일시 셰이딩 조작

1. 제어판의 SHADE 버튼을 눌러 주십시오.
 - 기계 렌즈 셰이드가 닫히고 화면이 까맣게 됩니다. 셰이드가 닫혀 있는 동안에는 프로젝터의 SHADE 표시기가 황색으로 깜빡입니다. 셰이드를 열어 화면을 회복시키려면 SHADE 버튼을 다시 눌러주십시오.

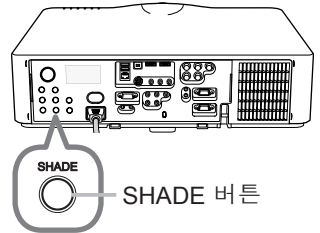

주의 ▶ 프로젝터의 램프가 점등되고 있는 동안에 아무것도 나타나지 않는 화면을 표시하려면 위의 렌즈 셰이드 기능 또는 AV 뮤트 기능 ([M25](#)) 을 사용하여 주십시오. 그 밖의 조치를 취할 경우 프로젝터가 손상될 수 있습니다.

- 알림**
- 셰이드 타이머에 설정된 시간이 경과하면 프로젝터 전원이 자동으로 꺼집니다 ([M69](#)).
 - 보통 방법으로 전원을 끄면 렌즈 셰이드는 자동적으로 열립니다. 렌즈 셰이드를 열거나 닫을 때에 AC 전원 공급이 끊어지면 렌즈 셰이드의 작동이 중지됩니다. 그러나 다음에 프로젝터를 켤 때에는 렌즈 셰이드는 자동적으로 다시 열립니다.

수직분할 화면 / 화면 속 화면

수직분할 화면 / 화면 속 화면은 2 개의 다른 화상 신호를 각 신호에 대해 메인과 서브 영역으로 분리해서 하나의 화면에 표시하는 기능입니다 .

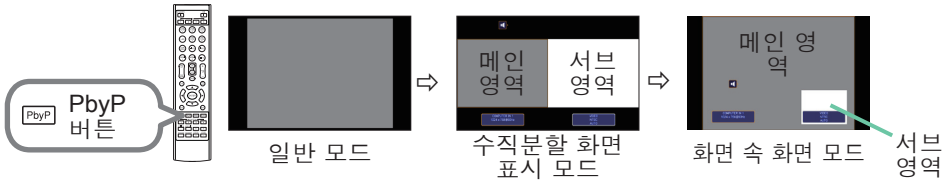

리모컨의 PbyP 버튼을 누릅니다 . 수직분할 화면 표시 모드를 활성화합니다 . 그런 다음 PbyP 버튼을 다시 누릅니다 . 프로젝터가 화면 속 화면 모드로 전환됩니다 . PbyP 버튼을 누르기 전에 표시되었던 화면이 메인 영역으로 표시됩니다 . 대부분의 조작은 메인 영역에 대해서만 유효합니다 . 메인 영역에 대해서 화상 입력 신호와 짝을 이루는 오디오 입력 신호만을 출력합니다 . 화면 속 화면 모드를 종료하려면 PbyP 버튼을 다시 누릅니다 .

- 알림**
- PbyP 버튼을 누른 상태에서 LAN 또는 USB TYPE A/B 포트를 선택하면 다른 포트의 입력이 메인 영역에 표시됩니다 .
 - 수직분할 화면 / 화면 속 화면 표시 모드에 있을 때 리모컨의 MENU 버튼 또는 제어판의 ▲/▼ 버튼을 사용하여 OSD 메뉴를 표시합니다 .
 - 수직분할 화면 / 화면 속 화면 모드에 있을 때 사용할 수 없는 일부 기능이 있습니다 .
 - 사용할 수 없는 버튼 (기능) 을 누르면 메시지가 표시됩니다 (119) . 하지만 사용할 수 없는 버튼 중에 일부는 눌러도 메시지가 표시되지 않는 것이 있습니다 .
 - OSD 메뉴에서 사용할 수 없는 기능은 회색으로 표시되며 선택을 할 수 없습니다 .

(다음 페이지에 계속)

수직분할 화면 / 화면 속 화면 (계속)

○ 설정 정보

수직분할 화면 / 화면 속 화면 기능이 시작되면 설정 정보가 수 초간 표시됩니다. 각 영역에 대한 입력 정보를 보여줍니다. 또한, 메인 영역을 둘러싼 황색 프레임과 오디오 출력을 나타내는 오디오 마크가 표시될 것입니다. 정보가 삭제된 후에는 ◀▶ 버튼을 사용해서 해당 정보를 다시 표시할 수 있습니다.

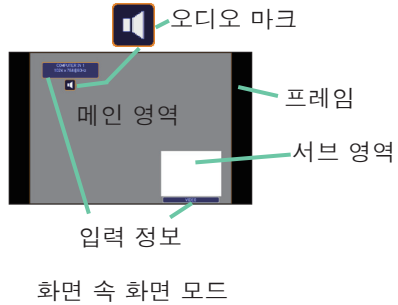
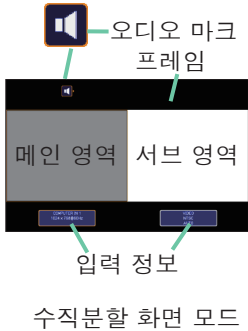

○ 메인 영역 변경하기

설정 정보가 화면에 표시된 경우에는 ◀▶ 버튼을 사용해서 메인 영역의 위치를 전환할 수 있습니다. 황색 프레임 및 오디오 마크가 메인 영역과 함께 움직입니다.

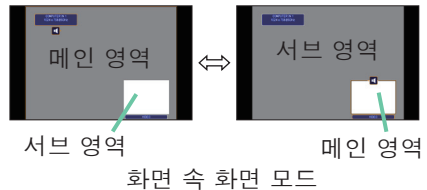
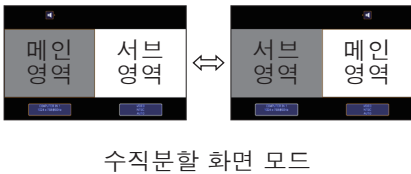

(다음 페이지에 계속)

수직분할 화면 / 화면 속 화면 (계속)

○ 화상 입력 신호 변경하기

리모컨에서 임의의 버튼을 눌러 입력 포트를 선택하거나 제어판의 INPUT 버튼을 누릅니다. 메인 영역의 입력 신호를 선택하기 위한 대화상자가 표시됩니다. ▲/▼ 버튼을 사용해서 신호를 선택합니다. 서브 영역에서 신호를 변경하려면, ◀▶ 버튼을 사용해서 임시로 메인 영역으로 전환하십시오. 양쪽 영역에 같은 신호를 표시할 수는 없습니다. 사용 가능한 입력 신호 조합의 상세 내용에 대해서는 표를 참조해 주십시오. "X" 표시된 조합은 선택할 수 없습니다.

서브 영역 \ 메인 영역	COMPUTER IN1	COMPUTER IN2	LAN	USB TYPE A	USB TYPE B	HDMI 1	HDMI 2	COMPONENT	S-VIDEO	VIDEO
COMPUTER IN1	X	O	X	X	X	O	O	O	O	O
COMPUTER IN2	O	X	X	X	X	O	O	O	O	O
LAN	X	X	X	X	X	X	X	X	X	X
USB TYPE A	X	X	X	X	X	X	X	X	X	X
USB TYPE B	X	X	X	X	X	X	X	X	X	X
HDMI 1	O	O	X	X	X	X	O	O	O	O
HDMI 2	O	O	X	X	X	O	X	O	O	O
COMPONENT	O	O	X	X	X	O	O	X	O	O
S-VIDEO	O	O	X	X	X	O	O	O	X	O
VIDEO	O	O	X	X	X	O	O	O	O	X

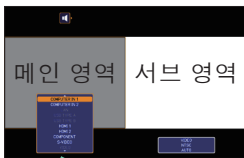

입력 신호

수직분할 화면 모드

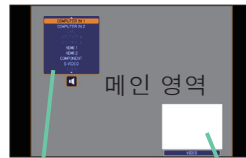

입력 신호

서브 영역

화면 속 화면 모드

알림 • "O"가 표시된 입력 신호 조합은 기타 메뉴(&XX)의 채널 스킵 기능을 사용하여 포트를 스킵으로 설정한 경우에도 수직분할 화면 / 화면 속 화면 모드에서 선택 및 표시가 가능합니다 (68).

(다음 페이지에 계속)

수직분할 화면 / 화면 속 화면 (계속)

○ 수직분할 화면 / 화면 속 화면 전환 기능

수직분할 화면 / 화면 속 화면 전환 을 지정한 MY BUTTON 를 누릅니다 ([☞71](#)). 설정을 변경하지 않고 양쪽 영역의 위치가 변경됩니다 .



알림 • 일부 신호의 경우, 일반 모드에서 정상적으로 표시되더라도 수직분할 화면 / 화면 속 화면 모드에서는 올바르게 표시되지 않는 경우가 있습니다 .

○ 수직분할 화면 모드에서 메인 영역의 크기 변경

리모컨의 ▲/▼ 버튼을 사용하여 수직분할 화면 모드에서 메인 영역의 크기를 변경할 수 있습니다 .

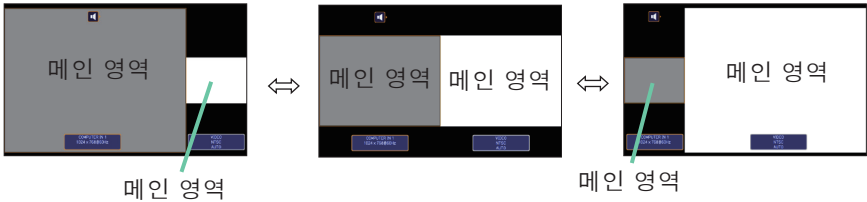

○ 화면 속 화면 모드에서 서브 영역의 위치 변경

1. 스크린 메뉴에서 화면 속 화면 위치를 선택합니다 ([☞67](#)).
2. 리모컨의 ▲/▼ 버튼을 사용하여 화면 속 화면 모드에서 서브 영역의 위치를 변경할 수 있습니다 .

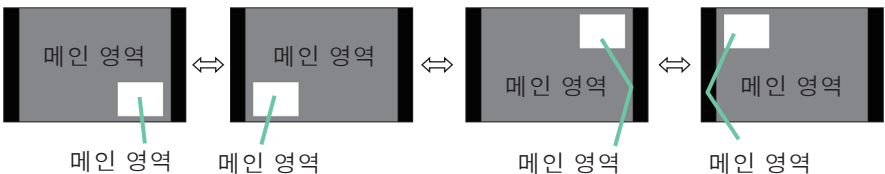

메뉴 기능 사용하기

본 프로젝터에는 다음과 같은 메뉴가 있습니다 :

영상, 화면, 입력, 설정, 음성입력, 스크린, 기타, 네트워크, 보안설정, 간단 메뉴. 간단 메뉴는 자주 사용되는 기능들로 구성되어 있으며, 다른 메뉴들은 각 목적에 따라 분류되고 상세 메뉴로 통합합니다.

각 메뉴는 동일한 방법을 사용하여 조작됩니다. 프로젝터가 어떤 메뉴든지 표시하고 있을 경우 프로젝터의 MENU 버튼이 커서 버튼의 역할을 합니다. 이러한 메뉴들의 기본 조작은 다음과 같습니다.

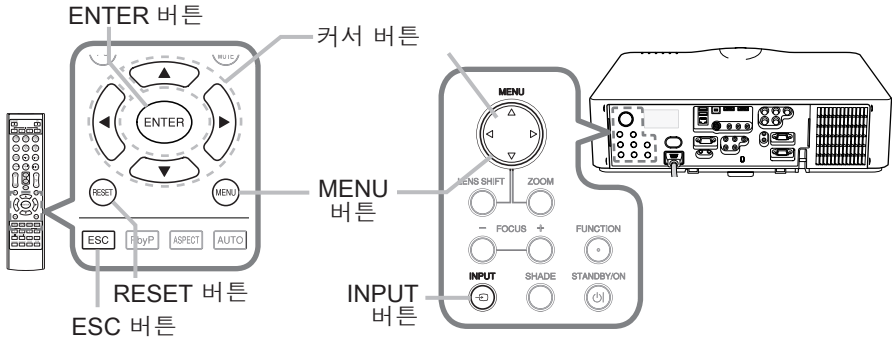

1. 메뉴를 열려면 MENU 버튼을 누르십시오. 마지막으로 사용한 (간단 또는 상세) 메뉴가 표시됩니다. 간단 메뉴는 전원이 켜진 후에 우선적으로 표시됩니다.

2. 간단 메뉴에서

- (1) ▲/▼ 커서 버튼을 사용하여 조작 항목을 선택합니다. 상세 메뉴로 변경하고 싶으면 상세 메뉴를 선택합니다.
- (2) ◀/▶ 커서 버튼을 사용하여 조작 항목을 선택합니다.

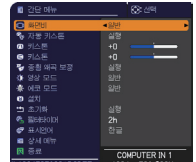

상세 메뉴에서

- (1) ▲/▼ 커서 버튼을 사용하여 메뉴를 선택합니다. 간단 메뉴로 변경하고 싶으면 간단 메뉴를 선택합니다. 메뉴의 항목들은 오른쪽에 표시됩니다.
- (2) ▶ 커서 버튼을 누르거나 ENTER 버튼을 눌러 커서를 오른쪽으로 이동시킵니다. 그리고 ▲/▼ 커서 버튼을 사용하여 조정할 항목을 선택한 다음 ▶ 커서 버튼을 누르거나 ENTER 버튼을 눌러 다음 단계로 진행합니다. 선택한 항목의 조작 메뉴 또는 대화상자가 표시됩니다.
- (3) OSD 화면의 지시에 따라 버튼을 사용하여 항목을 조작합니다.



(다음 페이지에 계속)

메뉴 기능 사용하기 (계속)

3. 메뉴를 닫으려면 다시 MENU 버튼을 누르거나 종료를 선택하고 ◀ 커서 버튼 또는 ENTER 버튼을 누릅니다. 어떤 조작도 하지 않는 경우에도 약 30 초 뒤 대화상자가 자동으로 사라집니다.

알림 • 메뉴 위치를 이동시키고 싶으면 POSITION 버튼을 누른 다음 커서 버튼을 사용합니다.

- 특정 입력 포트가 선택되거나 특정 입력 신호가 표시되면 일부 기능은 실행되지 않습니다.

- 조작을 초기화하려면 조작 중에 리모컨의 RESET 버튼을 누릅니다. 일부 항목 (표시언어, 음량 등)은 초기화할 수 없습니다.

- 상세 메뉴에서 이전 화면으로 복귀하려면 리모컨의 ◀ 커서 버튼 또는 ESC 버튼을 누릅니다.



OSD (온스크린 디스플레이) 표시

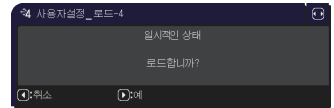
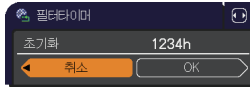
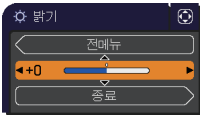

일반적인 OSD 용어의 의미는 다음과 같습니다.

표시	의미
종료	OSD 메뉴를 종료합니다. MENU 버튼을 누르는 것과 동일한 기능을 합니다.
전메뉴	이전 메뉴로 복귀합니다.
취소	현재 메뉴에서의 조작을 취소하고 이전 메뉴로 복귀합니다.
OK 또는 예	선택된 기능을 실행하거나 다음 메뉴로 이동합니다.

메뉴 기능 사용하기 (계속)

각 메뉴의 항목 포함

메뉴에 포함되는 항목은 아래와 같습니다.





메뉴	조작 항목
간단 메뉴 (📖44)	화면비, 자동 키스톤,  키스톤,  키스톤, 종횡 왜곡 보정, 영상 모드, 절전 모드, 설치, 초기화, 필터타이머, 표시언어, 상세 메뉴, 종료
영상 (📖46)	밝기, 명암, GAMMA, 색온도, 농도, 색상, 선명도, 액티브 아이리스, 사용자설정, ACCENTUALIZER
화면 (📖49)	화면비, OVER SCAN, 상하이동, 좌우이동, 동기화, 수평크기, 자동조정 실행
입력 (📖52)	프로그래시브, 비디오 NR, 색상공간, COMPONENT, 비디오 포맷, HDMI 포맷, HDMI 입력 범위, COMPUTER-IN, 프레임 잠금, 해상도
설정 (📖56)	자동 키스톤,  키스톤,  키스톤, 종횡 왜곡 보정, 자동 절전 모드, 절전 모드, 설치, 스탠바이 모드, 모니터 출력
음성입력 (📖59)	음량, 음성 입력 설정
스크린 (📖60)	표시언어, 메뉴 위치, 공백, 초기화면, 고객센터, 고객센터잠금, 메시지, 입력채널명, 템플레이트, C.C. (폐쇄 자막), 화면 속 화면 위치
기타 (📖68)	채널 스킵, 자동 검색, 자동 키스톤, 다이렉트 전원 온, 자동 전원 꺼짐, 셰이드 타이머, USB TYPE B, 램프사용시간, 필터타이머, 마이 버튼, 서비스 설정
네트워크 (📖80)	무선 설정, 무선 정보, 유선 설정, 유선 정보, 프로젝터명, 마이 이미지, AMX D.D., 프리젠테이션, 서비스 설정
보안설정 (📖91)	보안 패스워드 변경, 고객센터 패스워드, 암호 보안기능, 이동감지, 마이 텍스트 패스워드, 마이 텍스트 표시, 마이 텍스트 입력, 보안 표시기, 스택 잠금

간단 메뉴

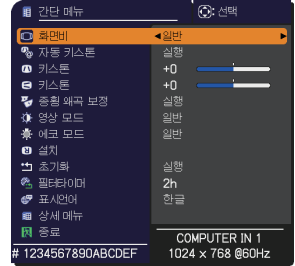
간단 메뉴에서 아래 표에 표시된 조작 항목을 실행할 수 있습니다.

▲/▼ 커서 버튼을 이용하여 항목을 선택합니다. 그런 다음 아래 표에 따라 실행합니다.

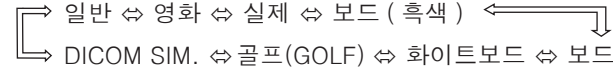

조작 항목	설명
화면비	◀/▶ 버튼을 사용하여 화면비 모드를 변경합니다. 화면 메뉴의 화면비 항목을 참조하십시오 (M49).
자동 키스톤	▶ 버튼을 사용하여 자동 키스톤 기능을 실행합니다. 설정 메뉴의 자동 키스톤 항목을 참조하십시오 (M56).
 키스톤	◀/▶ 버튼을 사용하여 수직 키스톤 왜곡을 보정합니다. 설정 메뉴의  키스톤 항목을 참조하십시오 (M56).
 키스톤	◀/▶ 버튼을 사용하여 수평 키스톤 왜곡을 보정합니다. 설정 메뉴의  키스톤 항목을 참조하십시오 (M57).
종횡 왜곡 보정	▶ 버튼을 누르면 종횡 왜곡 보정 대화 상자가 표시됩니다. 설정 메뉴의 종횡 왜곡 보정 항목을 참조하십시오 (M57).
영상 모드	◀/▶ 버튼을 사용하여 영상 모드를 변경합니다. 영상 모드는 GAMMA 설정과 색온도 설정을 결합한 것입니다. 투사원에 따라 적절한 모드를 선택합니다.  (다음 페이지에 계속)

(다음 페이지에 계속)

조작 항목	설명		
영상 모드 (계속)		GAMMA	색온도
	일반	1 기본설정	1 고
	영화	2 기본설정	3 저
	실제	3 기본설정	1 고
	보드 (흑색)	4 기본설정	4 하이 브라이트 -1
	보드 (녹색)	4 기본설정	5 하이 브라이트 -2
	화이트보드	5 기본설정	2 중
	골프(GOLF)	1 기본설정	3 사용자설정
	DICOM SIM.	7 기본설정	2 중
절전 모드	<p>◀/▶ 버튼을 사용해 절전 모드를 사용안함 / 사용으로 설정합니다. 설정 메뉴의 절전 모드 항목을 참조하십시오 (57).</p>		
설치	<p>▶ 버튼을 누르면 설치 대화상자가 표시됩니다. 설정 메뉴의 설치 항목 참조 (57).</p>		
초기화	<p>이 항목을 실행하면 필터 타이머와 표시 언어를 제외한 모든 간단 메뉴 항목이 초기화됩니다. 확인 여부를 묻는 대화상자가 표시됩니다. ▶ 버튼을 사용하여 OK 를 선택하면 초기화가 실행됩니다.</p>		
필터타이머	<p>에어 필터의 사용 시간이 메뉴에 표시됩니다. 이 기능을 실행하면 에어 필터의 사용 시간을 계수하는 필터 타이머가 초기화됩니다. 확인 여부를 묻는 대화상자가 표시됩니다. ▶ 버튼을 사용하여 OK 를 선택하면 초기화가 실행됩니다. 기타 메뉴의 필터타이머 항목을 참조하십시오 (70).</p>		
표시언어	<p>◀/▶ 버튼을 사용하여 표시 언어를 변경합니다. 스크린 메뉴의 표시 언어 항목을 참조하십시오 (60).</p>		
상세 메뉴	<p>영상, 화면, 입력, 설정, 음성입력, 스크린, 기타, 네트워크, 보안설정을 사용하려면 ▶ 또는 ENTER 버튼을 누르십시오.</p>		
종료	<p>OSD 메뉴를 종료하려면 ◀ 또는 ENTER 버튼을 누르십시오.</p>		

영상 메뉴

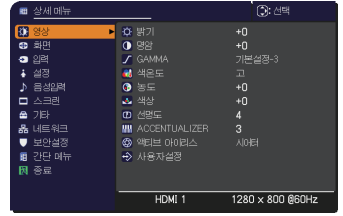

영상 메뉴에서 아래 표에 표시된 조작 항목을 실행할 수 있습니다.

▲/▼ 커서 버튼을 사용하여 항목을 선택한 다음 ▶ 커서 버튼 또는 ENTER 버튼을 눌러 항목을 실행합니다. 그런 다음 아래 표에 따라 실행합니다.



조작 항목	설명
밝기	◀/▶ 버튼을 사용하여 밝기를 조정합니다. 어두움 ⇄ 밝음
명암	◀/▶ 버튼을 사용하여 명암을 조정합니다. 약 ⇄ 강
GAMMA	<p>▲/▼ 버튼을 사용하여 GAMMA 모드를 변경합니다.</p> <p>1 기본설정 ⇄ 1 사용자선택 ⇄ 2 기본설정 ⇄ 2 사용자선택 ⇄ 3 기본설정 ⇄ 3 사용자선택</p> <p>7 사용자선택 ⇄ 4 기본설정</p> <p>7 기본설정 ⇄ 4 사용자선택</p> <p>6 사용자선택 ⇄ 6 기본설정 ⇄ 5 사용자선택 ⇄ 5 기본설정 ⇄ 4 사용자선택</p> <p>사용자선택 조정하기</p> <p>명칭에 사용자선택이 포함되는 모드를 선택한 다음 ▶ 버튼 또는 ENTER 버튼을 누르면 모드를 조정하기 위한 대화상자가 표시됩니다.</p> <p>이 기능은 특정 색조의 밝기를 변경하고 싶을 때 유용합니다.</p> <p>◀/▶ 버튼을 사용하여 항목을 선택한 다음 ▲/▼ 버튼을 사용하여 레벨을 조정합니다.</p> <p>ENTER 버튼을 눌러 조정의 영향을 점검하기 위한 시험 패턴을 표시할 수 있습니다.</p> <p>ENTER 버튼을 누를 때마다 패턴이 아래와 같이 변경됩니다.</p> <p>패턴 없음 ⇄ 9 단계의 그레이 스케일</p> <p>↕ 램프 ⇄ 15 단계의 그레이 스케일</p> <p>8 개의 이퀄라이징 바가 좌측 끝의 가장 어두운 색조를 제외한 시험 패턴의 8 개 색조 레벨 (9 단계의 그레이 스케일)에 대응됩니다. 시험 패턴의 좌측 끝에서 2 번째 색조를 조정하려면 이퀄라이징 조정 바 "1"을 사용합니다. 시험 패턴의 좌측 끝에 있는 가장 어두운 색조는 어떤 이퀄라이징 조정 바로도 조정할 수 없습니다.</p> <ul style="list-style-type: none"> 이 기능을 사용할 경우 화면에 선이나 노이즈가 표시될 수 있지만 고장은 아닙니다.

(다음 페이지에 계속)

조작 항목	설명
<p>색온도</p>	<p>▲/▼ 버튼을 사용하여 색상 온도 모드를 변경합니다.</p> <p>1 고 ⇄ 1 사용자선택 ⇄ 2 중 ⇄ 2 사용자선택 ⇄ 3 저 ⇄ 3 사용자선택 ⇄ 4 하이브라이트-1 ⇄ 4 하이브라이트-2 ⇄ 4 사용자선택</p> <p>6 사용자선택 ⇄ 6 하이브라이트-3 ⇄ 5 사용자선택 ⇄ 5 하이브라이트-2 ⇄ 4 사용자선택</p> <p>사용자 선택 조정하기</p> <p>명칭에 사용자 선택이 포함되는 모드를 선택한 다음 ▶ 버튼 또는 ENTER 버튼을 누르면 선택된 모드의 OFFSET 과 GAIN 을 조정하기 위한 대화상자가 표시됩니다.</p>  <p>OFFSET 조정은 시험 패턴의 전체 색조에서 나타나는 색상 강도를 변경합니다.</p> <p>GAIN 조정은 시험 패턴의 더 밝은 색조에서 나타나는 색상 강도에 주로 영향을 줍니다.</p> <p>◀/▶ 버튼을 사용하여 항목을 선택한 다음 ▲/▼ 버튼을 사용하여 레벨을 조정합니다.</p> <p>ENTER 버튼을 눌러 조정의 영향을 점검하기 위한 시험 패턴을 표시할 수 있습니다. ENTER 버튼을 누를 때마다 패턴이 아래와 같이 변경됩니다.</p> <p>패턴 없음 ⇄ 9 단계의 그레이 스케일 ⇄ 램프 ⇄ 15 단계의 그레이 스케일</p>  <p>• 이 기능을 사용할 경우 화면에 선이나 노이즈가 표시될 수 있지만 고장은 아닙니다.</p> 
<p>농도</p>	<p>◀/▶ 버튼을 사용하여 전체 농도의 강도를 조정합니다.</p> <p>적색 ⇄ 녹색</p> <ul style="list-style-type: none"> • 이 항목은 비디오, S- 비디오, 컴포넌트 비디오 신호의 경우에만 선택할 수 있습니다. • 입력 신호가 HDMI™ 일 때 (1) 또는 (2) 를 적용할 경우에도 이 항목을 선택할 수 있습니다. <ol style="list-style-type: none"> (1) 선택된 포트의 입력 메뉴에 있는 HDMI 포맷 항목은 VIDEO 에 설정되어 있습니다. (2) 선택된 포트의 입력 메뉴에 있는 HDMI 포맷 항목은 자동조정에 설정되고 프로젝터가 비디오 신호를 수신하고 있는 것을 인식합니다.
<p>색상</p>	<p>◀/▶ 버튼을 사용하여 색상을 조정합니다.</p> <p>약 ⇄ 강</p> <ul style="list-style-type: none"> • 이 항목은 비디오, S- 비디오, 컴포넌트 비디오 신호의 경우에만 선택할 수 있습니다. • 입력 신호가 HDMI™ 일 때 (1) 또는 (2) 를 적용할 경우에도 이 항목을 선택할 수 있습니다. <ol style="list-style-type: none"> (1) 선택된 포트의 입력 메뉴에 있는 HDMI 포맷 항목은 VIDEO 에 설정되어 있습니다. (2) 선택된 포트의 입력 메뉴에 있는 HDMI 포맷 항목은 자동조정에 설정되고 프로젝터가 비디오 신호를 수신하고 있는 것을 인식합니다.

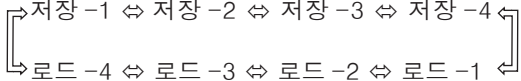
조작 항목	설명
선명도	<p>◀/▶ 버튼을 사용하여 선명도를 조정합니다. 약 ⇄ 강 • 조정을 할 때 약간의 노이즈가 있을 수도 있으며, 화면이 잠시 떨릴 수도 있습니다. 이것은 고장이 아닙니다.</p>
ACCENTUALIZER	<p>ACCENTUALIZER 가독성을 높일 수 있는 기능입니다. ▶/▶ 버튼을 사용하여 선명도를 조정합니다. 약 ⇄ 강 • 조정을 할 때 약간의 노이즈가 있을 수도 있으며, 화면이 잠시 떨릴 수도 있습니다. 이것은 고장이 아닙니다.</p>
액티브 아이리스	<p>▲/▼ 커서 버튼을 사용하여 액티브 아이리스 제어 모드를 변경합니다. 프리젠테이션 ⇄ 시어터 ⇄ 사용안함 </p> <p><u>프리젠테이션</u> : 액티브 아이리스는 밝은 장면과 어두운 장면 모두를 위한 최상의 프리젠테이션 이미지를 표시합니다. <u>시어터</u> : 액티브 아이리스는 밝은 장면과 어두운 장면 모두를 위한 최상의 시어터 이미지를 표시합니다. <u>사용안함</u> : 액티브 아이리스가 언제나 열려 있습니다. • 프리젠테이션 모드 또는 시어터 모드를 선택하면 화면이 떨릴 수도 있습니다. 화면이 점멸할 경우 사용안함으로 선택합니다.</p>
사용자설정	<p>본 프로젝터에는 조정 데이터에 사용되는 네 개의 메모리 (영상 메뉴의 모든 항목용)가 있습니다. ▲/▼ 버튼을 사용하여 기능을 선택하거나 ▶ 버튼 또는 ENTER 버튼을 누르면 각 기능이 실행됩니다.</p> <p>  </p> <p><u>저장 -1, 저장 -2, 저장 -3, 저장 -4</u> 저장 기능을 실행하면 현재의 조정 데이터가 기능명칭에 포함된 숫자에 연결된 메모리에 저장됩니다. • 새 데이터를 메모리에 저장하면 메모리에 저장된 현재의 데이터가 상실됩니다.</p> <p><u>로드 -1, 로드 -2, 로드 -3, 로드 -4</u> 로드 기능을 실행하면 기능 명칭에 포함된 숫자에 연결된 메모리에서 데이터가 로드되며, 데이터에 따라 영상이 자동으로 조정됩니다. • 연결된 메모리에 데이터가 없는 로드 기능은 건너뜁니다. • 데이터를 로드하면 현재의 조정 상태가 상실됩니다. 현재의 조정 상태를 유지하고 싶으면 로드 기능을 실행하기 전에 현재의 조정 상태를 저장하십시오. • 데이터를 로드할 때 약간의 노이즈가 있을 수도 있고 화면이 떨릴 수도 있습니다. 이것은 고장이 아닙니다. • 로드 기능은 마이 버튼을 사용해 실행할 수 있습니다. 기타 메뉴의 마이 버튼 항목을 참고해 주십시오 (71, 72).</p>

화면 메뉴

화면 메뉴에서 아래 표에 표시된 조작 항목을 실행할 수 있습니다.

▲/▼ 커서 버튼을 사용하여 항목을 선택한 다음 ▶ 커서 버튼 또는 ENTER 버튼을 눌러 항목을 실행합니다. 그런 다음 아래 표에 따라 실행합니다.

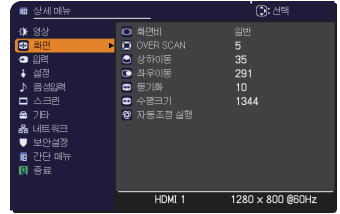

조작 항목	설명
화면비	<p>▲/▼ 버튼을 사용하여 화면비를 변경합니다. 컴퓨터의 신호이 경우</p> <p>일반 ⇔ 4:3 ⇔ 16:9 ⇔ 16:10 ⇔ 네이티브 ↑—————↑</p> <p>는 HDMI™ 신호를, 들어</p> <p>일반 ⇔ 4:3 ⇔ 16:9 ⇔ 16:10 ⇔ 14:9 ⇔ 네이티브 ↑—————↑</p> <p>비디오 신호, S- 비디오 신호 또는 컴포넌트 비디오 신호의 경우</p> <p>4:3 ⇔ 16:9 ⇔ 16:10 ⇔ 14:9 ⇔ 네이티브 ↑—————↑</p> <p>LAN, USB TYPE A 또는 USB TYPE B 포트의 입력 신호 또는 신호가 없는 경우</p> <p>: 16:10 (고정)</p> <ul style="list-style-type: none"> • 일반 모드를 선택하면 신호의 원래의 화면비가 유지됩니다.

(다음 페이지에 계속)

조작 항목	설명
OVER SCAN	<p>◀/▶ 버튼을 사용하여 오버 스캔 비율을 조정합니다. 소 (영상을 확대) ⇔ 대 (영상을 축소)</p> <ul style="list-style-type: none"> • 이 항목은 비디오, S-비디오, 컴포넌트 비디오 신호의 경우에만 선택할 수 있습니다. • 입력 신호가 HDMI™ 일 때 (1) 또는 (2) 를 적용할 경우에도 이 항목을 선택할 수 있습니다. <p>(1) 선택된 포트의 입력 메뉴에 있는 HDMI 포맷 항목은 VIDEO 에 설정되어 있습니다. (2) 선택된 포트의 입력 메뉴에 있는 HDMI 포맷 항목은 자동조정에 설정되고 프로젝터가 비디오 신호를 수신하고 있는 것을 인식합니다.</p>
상하이동	<p>◀/▶ 버튼을 사용하여 수직 위치를 조정합니다. 아래 ⇔ 위</p> <ul style="list-style-type: none"> • 수직 위치를 과도하게 조정하면 화면에 노이즈가 발생할 수도 있습니다. 노이즈가 발생하는 경우 수직 위치를 기본 설정으로 초기화하십시오. 상하이동이 선택되어 있을 때 RESET 버튼을 누르면 상하이동이 기본 설정으로 초기화됩니다. • 이 기능이 비디오 신호 또는 S-비디오 신호에 대해서 실행되고 있을 경우, 조절 범위는 OVER SCAN (📖 위) 설정에 따라 다릅니다. OVER SCAN 이 10 으로 설정되어 있으면 조정할 수 없습니다. • LAN, USB TYPE A / B 또는 HDMI 1 / 2 에는 이 기능을 사용할 수 없습니다.
좌우이동	<p>◀/▶ 버튼을 사용하여 수평 위치를 조정합니다. 우 ⇔ 좌</p> <ul style="list-style-type: none"> • 수평 위치를 과도하게 조정하면 화면에 노이즈가 발생할 수도 있습니다. 노이즈가 발생하는 경우 수평 위치를 기본 설정으로 초기화하십시오. 좌우이동이 선택되어 있을 때 RESET 버튼을 누르면 좌우이동이 기본 설정으로 초기화됩니다. • 이 기능이 비디오 신호 또는 S-비디오 신호에 대해서 실행되고 있을 경우, 조절 범위는 OVER SCAN (📖 위) 설정에 따라 다릅니다. OVER SCAN 이 10 으로 설정되어 있으면 조정할 수 없습니다. • LAN, USB TYPE A / B 또는 HDMI 1 / 2 에는 이 기능을 사용할 수 없습니다.

(다음 페이지에 계속)

조작 항목	설명
동기화	<p>◀/▶ 버튼을 사용하여 수평 위상을 조정하여 떨림 현상을 제거합니다. 우측 ⇄ 좌측</p> <ul style="list-style-type: none"> 이 항목은 컴퓨터 신호 또는 컴포넌트 비디오 신호의 용도로만 선택할 수 있습니다. LAN, USB TYPE A / B 또는 HDMI 1 / 2 에는 이 기능을 사용할 수 없습니다.
수평크기	<p>◀/▶ 버튼을 사용하여 수평 크기를 조정합니다. 소 ⇄ 대</p> <ul style="list-style-type: none"> 이 항목은 컴퓨터 신호의 용도로만 선택할 수 있습니다. LAN, USB TYPE A / B 또는 HDMI 1 / 2 에는 이 기능을 사용할 수 없습니다. 이 조정이 과다하면 영상이 올바르게 표시되지 않을 수도 있습니다. 그러한 경우 이 조작 중에 리모컨의 RESET 버튼을 눌러 조정을 초기화합니다. 이 기능을 사용할 경우 영상의 화질이 저하될 수 있지만 고장은 아닙니다.
자동조정 실행	<p>이 항목을 선택하면 자동조정 기능이 실행됩니다.</p> <p>컴퓨터 신호의 경우 수직 위치, 수평 위치, 수평 위상이 자동으로 조정됩니다. 응용프로그램 창이 최대 크기로 설정되어 있는지 확인한 다음 이 기능을 사용합니다. 어두운 영상을 사용하면 올바르게 않게 조정될 수도 있습니다. 조정할 때는 밝은 영상을 사용합니다.</p> <p>비디오 신호와 S-비디오 신호의 경우 각각의 입력 신호에 가장 적합한 비디오 포맷이 자동으로 선택됩니다. 이 기능은 입력 메뉴의 비디오 포맷 항목이 자동조정으로 설정된 경우에만 이용할 수 있습니다 (☞53). 수직 위치, 수평 위치가 기본 설정으로 자동 설정됩니다.</p> <p>컴포넌트 비디오 신호의 경우 수직 위치, 수평 위치가 자동으로 기본 설정으로 설정됩니다. 수평 위상은 자동으로 조정됩니다.</p> <ul style="list-style-type: none"> 자동조정 조작에는 10 초 정도가 소요됩니다. 그러나 일부 입력의 경우 이 기능이 올바르게 동작할 수도 있습니다. 이 기능이 비디오 신호에 대해서 동작하는 경우 여분의 선과 같은 이미지가 영상 바깥에 표시될 수도 있습니다. 이 기능을 컴퓨터 신호에 사용할 경우 컴퓨터 모델에 따라서는 화면 가장자리에 검정색 테두리가 표시될 수 있습니다. 이 기능에 의해 조정되는 항목들은 기타 메뉴의 서비스 설정 항목의 자동조정 항목이 미세 또는 사용안함으로 설정된 경우 다를 수도 있습니다 (☞72).

입력 메뉴

입력 메뉴에서 아래 표에 표시된 조작 항목을 실행할 수 있습니다.

▲/▼ 커서 버튼을 사용하여 항목을 선택한 다음 ▶ 커서 버튼 또는 ENTER 버튼을 눌러 항목을 실행합니다. 그런 다음 아래 표에 따라 실행합니다.



조작 항목	설명
프로그램시브	<p>▲/▼ 버튼을 사용하여 프로그레스 모드를 변경합니다. TV ⇄ 필름 ⇄ 사용안함</p> <p style="text-align: center;">↑—————↑</p> <ul style="list-style-type: none"> 이 기능은 비디오 신호, S- 비디오 신호, 컴포넌트 비디오 신호 (480i@60 또는 576i@50 또는 1080i@50/60) 및 HDMI™ 신호 (480i@60 또는 576i@50 또는 1080i@50/60)에만 사용할 수 있습니다. TV 또는 필름이 선택되면 화면 이미지가 선명해집니다. 필름은 2-3 풀 - 다운 변환 시스템에 맞게 동작합니다. 그러나 이것들은 고속으로 움직이는 물체에 대한 영상에서 특정 결함 (예를 들어, 톱니 모양의 선)을 유발할 수도 있습니다. 그러한 경우 화면 이미지가 선명도를 상실할 수도 있더라도 사용안함을 선택하십시오.
비디오 NR	<p>▲/▼ 버튼을 사용하여 노이즈 감소 모드를 변경합니다. 강 ⇄ 중 ⇄ 약</p> <p style="text-align: center;">↑—————↑</p> <ul style="list-style-type: none"> 이 기능은 비디오 신호, S- 비디오 신호, 컴포넌트 비디오 신호 (480i@60 또는 576i@50 또는 1080i@50/60) 및 HDMI™ 신호 (480i@60 또는 576i@50 또는 1080i@50/60)에만 사용할 수 있습니다.
색상공간	<p>▲/▼ 버튼을 사용하여 색상 공간 모드를 변경합니다. 자동조정 ⇄ RGB ⇄ SMPTE240 ⇄ REC709 ⇄ REC601</p> <p style="text-align: center;">↑—————↑</p> <ul style="list-style-type: none"> 이 항목은 컴퓨터 신호 또는 컴포넌트 비디오 신호의 (LAN, USB TYPE A, USB TYPE B의 포트에서 신호는 제외) 용도로만 선택할 수 있습니다 (SCART RGB 제외). 자동조정 모드는 최적의 모드를 자동으로 선택합니다. 자동조정 기능은 일부 신호에서는 제대로 동작하지 않을 수도 있습니다. 그러한 경우 자동조정을 제외하고 적절한 모드를 선택하는 것이 좋을 것입니다.
COMPONENT	<p>▲/▼ 버튼을 사용하여 COMPONENT 포트의 기능을 전환합니다. COMPONENT ⇄ SCART RGB</p> <p>SCART RGB가 선택되면 COMPONENT (Y, Cb/Pb, Cr/Pr) 포트와 VIDEO 포트가 SCART RGB 포트처럼 동작합니다. SCART RGB를 프로젝터에 입력하려면 SCART 어댑터 또는 SCART 케이블이 필요합니다. 자세한 내용은 대리점에 문의합니다.</p>

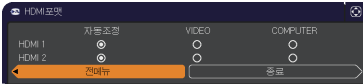
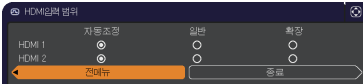

(다음 페이지에 계속)

조작 항목	설명
<p>비디오 포맷</p>	<p>S-VIDEO 포트와 VIDEO 포트의 비디오 포맷을 설정할 수 있습니다.</p> <p>(1) ▲/▼ 버튼을 사용하여 입력 포트를 선택합니다.</p> <p>(2) ◀/▶ 버튼을 사용하여 비디오 포맷용 모드를 변경합니다.</p> <p>자동조정 ⇄ NTSC ⇄ PAL ⇄ SECAM ⇄ N-PAL ⇄ M-PAL ⇄ NTSC4.43</p>  <ul style="list-style-type: none"> • 이 항목은 VIDEO 포트 또는 S-VIDEO 포트의 비디오 신호에 대해서만 실행됩니다. • 자동조정 모드는 최적의 모드를 자동으로 선택합니다. • 자동조정 기능은 일부 신호의 경우 제대로 동작하지 않을 수도 있습니다. 영상이 불안정해질 경우 (예를 들어 불규칙 영상, 색상 불량) 입력 신호에 따라 모드를 선택합니다.
<p>HDMI 포맷</p>	<p>HDMI 1 과 2 포트로부터의 HDMI™ 입력 신호의 비디오 포맷을 설정합니다.</p> <p>(1) ▲/▼ 버튼을 사용하여 설정할 HDMI 포트를 선택합니다.</p> <p>(2) ◀/▶ 버튼을 사용하여 비디오 포맷을 선택합니다.</p> <p>자동조정 ⇄ VIDEO ⇄ COMPUTER</p>  <p>↑—————↓</p> <p><u>자동조정</u>: 최적 모드를 자동으로 설정합니다. <u>VIDEO</u>: DVD 신호에 적합한 모드를 설정합니다. <u>COMPUTER</u>: 컴퓨터 신호에 적합한 모드를 설정합니다.</p> <ul style="list-style-type: none"> • COMPUTER가 선택된 경우 농도 (영상 메뉴), 색상 (영상 메뉴), OVER SCAN (화면 메뉴) 기능은 선택할 수 없습니다.
<p>HDMI 입력 범위</p>	<p>HDMI 1 과 2 포트로부터의 HDMI™ 입력 신호의 디지털 범위를 설정합니다.</p> <p>(1) ▲/▼ 버튼을 사용하여 설정할 HDMI 포트를 선택합니다.</p> <p>(2) ◀/▶ 버튼을 사용하여 디지털 범위를 선택합니다.</p> <p>자동조정 ⇄ 일반 ⇄ 확장</p>  <p>↑—————↓</p> <p><u>자동조정</u>: 최적 모드를 자동으로 설정합니다. <u>일반</u>: DVD 신호에 적합한 모드를 설정합니다 (16-235). <u>확장</u>: 컴퓨터 신호에 적합한 모드를 설정합니다 (0-255).</p> <ul style="list-style-type: none"> • 화면 이미지의 명암이 너무 강하거나 너무 약하면 더 적당한 모드를 찾습니다.

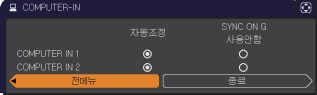
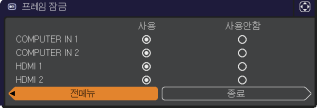
(다음 페이지에 계속)

조작 항목	설명
<p>COMPUTER-IN</p>	<p>COMPUTER IN1 과 IN2 포트들의 컴퓨터 입력 신호 유형을 설정할 수 있습니다 .</p> <p>(1) ▲/▼ 버튼을 사용하여 설정할 COMPUTER IN 포트를 선택합니다 .</p> <p>(2) ◀/▶ 버튼을 사용하여 컴퓨터 입력 신호 유형을 선택합니다 . 자동조정 ⇔ SYNC ON G 사용안함</p>  <ul style="list-style-type: none"> • 자동조정 모드를 선택하면 포트의 Sync On G 신호 또는 컴포넌트 비디오 신호를 입력할 수 있습니다 . • 자동조정 모드에서는 특정 입력 신호의 경우 영상 왜곡을 유발할 수도 있습니다 . 그러한 경우 신호 커넥터를 제거하여 어떤 신호도 수신되지 않게 하고 SYNC ON G 사용안함을 선택한 다음 신호를 다시 연결합니다 .
<p>프레임 잠금</p>	<p>각 포트의 프레임 잠금 기능을 켜짐 / 꺼짐으로 설정합니다 .</p> <p>(1) ▲/▼ 버튼을 사용하여 입력 포트들 가운데 하나를 선택합니다 .</p> <p>(2) ◀/▶ 버튼을 사용하여 프레임 잠금 기능을 사용 / 사용안함으로 설정합니다 . 사용 ⇔ 사용안함</p>  <ul style="list-style-type: none"> • 이 항목은 수직 주파수가 49 - 51 Hz, 59 - 61 Hz 인 신호에 대해서만 실행될 수 있습니다 . • 사용이 선택되면 동영상에 더 부드럽게 표시됩니다 .

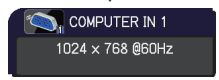
(다음 페이지에 계속)

조작 항목	설명
해상도	<p>본 프로젝터에서 COMPUTER IN1 과 COMPUTER IN2 입력 신호의 해상도를 설정할 수 있습니다 .</p> <ol style="list-style-type: none"> (1) 입력 메뉴에서 ▲/▼ 버튼을 사용하여 해상도를 선택한 다음 ► 버튼을 누릅니다 . (2) 해상도 메뉴에서 ▲/▼ 버튼을 사용하여 원하는 해상도를 선택합니다 . 자동조정을 선택하면 입력 신호에 적합한 해상도가 설정됩니다 . (3) 표준 해상도를 선택할 때 ► 버튼 또는 ENTER 버튼을 누르면 수평 위치와 수직 위치, 클럭 위상과 수평 크기가 자동으로 조정됩니다 . 입력_정보 대화상자 가 표시됩니다 . (4) 사용자 선택 해상도를 설정하려면 ▲/▼ 버튼을 사용하여 사용자 선택을 선택하면 해상도_ 사용자선택 상자가 표시됩니다 . ▲/▼/◀/▶ 버튼을 사용하여 수평 해상도 (수평) 와 수직 해상도 (수직) 를 설정합니다 . 이 기능이 어느 해상도에서나 올바르게 동작할 수 있는 것은 아닙니다 . (5) 커서를 화면의 OK 로 이동시키고 ► 또는 ENTER 버튼을 누릅니다 . “해상도 설정을 변경합니까?” 라는 메시지가 표시됩니다 . 설정을 저장하려면 ► 버튼을 누르십시오 . 수평 위치와 수직 위치, 클럭 위상, 수평 크기가 자동으로 조정됩니다 . 입력_정보 대화상자 가 표시됩니다 . (6) 변경 사항을 저장하지 않고 이전 해상도로 복귀시키려면 커서를 화면의 취소로 이동시키고 ◀ 또는 ENTER 버튼을 누릅니다 . 그런 다음 화면이 해상도 메뉴로 복귀하고 이전의 해상도가 표시됩니다 . <ul style="list-style-type: none"> • 일부 영상의 경우 이 기능이 제대로 동작하지 않을 수도 있습니다 . <div style="text-align: right; margin-top: 20px;">  <p style="text-align: center;">표준</p>  <p style="text-align: center;">사용자 선택</p>   </div>

설정 메뉴





설정 메뉴에서 아래 표에 표시된 조작 항목을 실행할 수 있습니다.

▲/▼ 커서 버튼을 사용하여 항목을 선택한 다음 ▶ 커서 버튼 또는 ENTER 버튼을 눌러 항목을 실행합니다. 그런 다음 아래 표에 따라 실행합니다.



조작 항목	설명
자동 키스톤	<p>이 항목을 선택하면 자동 키스톤 왜곡 보정이 실행됩니다. 프로젝터 자체의 설정 각도 (전방 / 후방) 로 인해 프로젝터는 수직 키스톤 왜곡을 자동으로 보정합니다.</p> <p>이 기능은 메뉴에서 선택되는 경우 한 번만 실행됩니다. 프로젝터의 기울기가 변경되면 이 기능을 다시 실행합니다.</p> <ul style="list-style-type: none"> 이 기능의 조정 범위는 입력에 따라 달라집니다. 일부 입력의 경우 이 기능이 제대로 동작하지 않을 수도 있습니다. 프로젝터의 상태가 아래 조건 중에 어느 하나라도 해당된다면 자동 수직 키스톤이 정확하게 움직이지 않거나 전혀 움직이지 않을 수도 있습니다. <ul style="list-style-type: none"> 설정 메뉴의 설치 항목에서 후방 / 천장 또는 전방 / 천장이 설정되고 프로젝터의 화면이 기울어지거나 아래로 뺄어집니다. 줌 조정이 전체적인 와이드 (광각 초점) 로 설정되어 있지 않은 경우. 프로젝터가 거의 수평 (약 $\pm 4^\circ$) 에 있는 경우. 프로젝터가 약 $\pm 35^\circ$ 정도 또는 그 이상 기울어졌을 경우. 수직 렌즈 쉬프트가 완전히 위로 설정되어 있지 않은 경우, 이 기능은 올바르게 동작하지 않을 수도 있습니다. 이동 감지 (M94) 가 사용으로 되어 있거나 화면이 중형 왜곡 보정 (M33, 34) 으로 조절될 때는 이 기능을 사용할 수 없습니다.
키스톤	<p>◀/▶ 버튼을 사용하여 수직 키스톤 왜곡을 보정합니다.</p> <p>이미지 하부 줄임 ⇄ 이미지 상부 줄임</p> <ul style="list-style-type: none"> 이 기능의 조정 범위는 입력에 따라 달라집니다. 일부 입력의 경우 이 기능이 제대로 동작하지 않을 수도 있습니다. 줌 조정이 TELE (망원 초점) 로 설정된 경우 이 기능이 과도해질 수 있습니다. 이 기능은 가능하면 줌 조정이 풀 와이드 (광각 초점) 로 설정되어 있을 때 사용되어야 합니다. 수직 렌즈 쉬프트가 완전히 위로 설정되어 있지 않은 경우, 이 기능은 올바르게 동작하지 않을 수도 있습니다. 이동 감지 (M94) 가 사용으로 되어 있거나 화면이 중형 왜곡 보정 (M33, 34) 으로 조절될 때는 이 기능을 사용할 수 없습니다.

(다음 페이지에 계속)

조작 항목	설명
 키스톤	<p>◀/▶ 버튼을 사용하여 수평 키스톤 왜곡을 보정합니다. 이미지 우측 줄임 ⇄ 이미지 좌측 줄임</p> <ul style="list-style-type: none"> 이 기능의 조정 범위는 입력에 따라 달라집니다. 일부 입력의 경우 이 기능이 제대로 동작하지 않을 수도 있습니다. 수평 렌즈 시프트가 중앙으로 설정되어 있지 않은 경우 이 기능은 올바르게 동작하지 않을 수도 있습니다. 이동 감지 (M94)가 사용으로 되어 있거나 화면이 종횡 왜곡 보정 (M33, 34)으로 조절될 때는 이 기능을 사용할 수 없습니다.
종횡 왜곡 보정	<p>이 항목을 선택하면 종횡 왜곡 보정 대화 상자가 표시됩니다. 자세한 내용은 왜곡 보정의 종횡 왜곡 보정을 보십시오 (M33, 34).</p> <ul style="list-style-type: none"> 이동 감지가 사용으로 되어 있으면 이 기능을 사용할 수 없습니다 (M94).
자동 절전 모드	<p>▲/▼ 버튼을 사용해 자동 절전 모드를 사용 / 사용안함으로 설정합니다. 사용 ⇄ 사용안함</p> <ul style="list-style-type: none"> "사용"을 선택하면 "절전 모드" (M 아래) 설정에 관계 없이 프로젝터가 시작 시 항상 절전 모드로 설정됩니다. 이 기능을 작동한 상태에서 프로젝터를 시작하면 OSD 메시지 "자동 절전 모드"가 수 십 초 간 표시됩니다.
절전 모드	<p>▲/▼ 버튼을 사용해 절전 모드를 사용안함 / 사용으로 설정합니다. 일반 ⇄ 절전</p> <ul style="list-style-type: none"> 절전이 선택되면 음향 잡음과 화면 밝기가 감소합니다. 자동 절전 모드 (M 위)를 사용으로 설정하면 이 설정에 관계 없이 프로젝터가 시작 시 항상 절전 모드로 설정됩니다.
설치	<p>▶ 버튼을 누르면 설치 설정 변경을 위한 대화상자가 표시됩니다.</p> <div style="display: flex; align-items: center;">  <div style="margin-left: 10px;">전방 / 탁상</div> </div> <div style="text-align: center; margin: 5px 0;">⇄</div> <div style="display: flex; align-items: center;">  <div style="margin-left: 10px;">후방 / 탁상</div> </div> <div style="text-align: center; margin: 5px 0;">⇄</div> <div style="display: flex; align-items: center;">  <div style="margin-left: 10px;">후방 / 천장</div> </div> <div style="text-align: center; margin: 5px 0;">⇄</div> <div style="display: flex; align-items: center;">  <div style="margin-left: 10px;">전방 / 천장</div> </div> <p>▲ / ▼ 버튼으로 설치 대화상자에서 원하는 설정을 선택하고 리모컨의 ENTER 버튼이나 프로젝터의 INPUT 버튼을 누르면 실행됩니다. 이동감지가 사용이고 설치 상태가 변경되면, 프로젝터를 다시 켤 때 이동 감지 사용 경고 표시 (M94)가 표시됩니다.</p>

(다음 페이지에 계속)

조작 항목	설명
스탠바이 모드	<p>▲/▼ 버튼을 사용하면 일반 및 절전 사이에서 대기 모드 설정을 변환합니다 .</p> <p>일반 ⇄ 절전</p> <p>절전을 선택한 경우 , 아래와 같은 일부 기능의 제한으로 대기 모드에서의 전력 소모가 낮아집니다 :</p> <ul style="list-style-type: none"> • 절전을 선택한 경우 , 프로젝터가 대기 모드인 동안 프로젝터의 전원을 켜는 것을 제외하고는 RS-232C 통신 제어를 사용할 수 없으며 , 네트워크 기능도 사용할 수 없습니다 . 통신 메뉴의 통신 유형이 네트워크 브릿지로 설정된 경우 , 모든 RS-232C 명령을 사용할 수 없습니다 (M75, 76) . • 절전을 선택한 경우에는 스탠바이 설정 (M59) 의 오디오 출력 스탠바이가 무효로 되며 , 스탠바이 모드에서 아무런 신호도 AUDIO OUT 포트로부터 출력되지 않습니다 . • " 절전 " 을 선택한 경우에는 " 모니터 출력 " 의 " 스탠바이 " 설정의 무효로 되며 , 스탠바이 모드에서 아무런 신호도 MONITOR OUT 포트로부터 출력되지 않습니다 . • 절전에 설정되어 있으면 프로젝터가 대기 모드일 때 센터링 기능이 움직이지 않습니다 . • 절전을 선택하면 프로젝터가 스탠바이 모드일 때 상태 모니터와 해당 버튼 조작을 사용할 수 없습니다 . • 절전을 선택하면 프로젝터가 스탠바이 모드일 때 HDMI 링크 기능이 비활성화됩니다 .
모니터 출력	<p>(1) 단계에서 선택한 입력 포트의 이미지 신호가 투사되면 (2) 단계에서 선택한 입력 포트의 이미지 신호가 MONITOR OUT 포트로 출력됩니다 .</p> <p>(1) ▲/▼ 버튼을 사용해서 화상 입력 포트를 선택합니다 . 스탠바이를 선택해서 스탠바이 모드에서 영상 출력을 선택합니다 .</p> <p>(2) ◀/▶ 버튼을 사용해서 COMPUTER IN 포트 중의 하나를 선택합니다 . 사용안함을 선택하여 (1) 단계에서 선택한 입력 포트의 MONITOR OUT 포트 또는 스탠바이 모드를 사용안함으로 설정합니다 .</p>



음성입력 메뉴

음성입력 메뉴에서 아래 표에 표시된 조작 항목을 실행할 수 있습니다.

▲/▼ 커서 버튼을 사용하여 항목을 선택한 다음 ▶ 커서 버튼 또는 ENTER 버튼을 눌러 항목을 실행합니다. 그런 다음 아래 표에 따라 실행합니다.



항목	설명								
음량	◀/▶ 버튼을 사용하여 오디오 출력의 음량을 조정합니다. 저 ↔ 고								
음성 입력 설정	<p>(1) 단계에서 선택한 입력 포트의 이미지 신호가 투사되면 (2) 단계에서 선택한 입력 포트의 오디오 신호가 이 프로젝터의 AUDIO OUT 포트에 출력됩니다.</p> <p>(1) ▲/▼ 버튼을 사용해서 화상 입력 포트를 선택합니다. 오디오 출력 스탠바이를 선택해서 스탠바이 모드에서 사운드 출력을 선택합니다.</p> <p>(2) ◀/▶ 버튼으로 오디오 입력 포트나 소음 아이콘을 선택하십시오. 아이콘의 의미는 다음과 같습니다.</p> <table style="width: 100%; border: none;"> <tr> <td style="width: 50%;">1 번 :AUDIO IN1 포트</td> <td style="width: 50%;">2 번 :AUDIO IN2 포트</td> </tr> <tr> <td>3 번 :AUDIO IN3 포트</td> <td>4 번 :LAN 포트</td> </tr> <tr> <td>5 번 :USB TYPE A 포트</td> <td>6 번 :USB TYPE B 포트</td> </tr> <tr> <td>7 번 :HDMI 1 포트</td> <td>8 번 :HDMI 2 포트</td> </tr> </table> <p>⊗ : 소리를 죽입니다</p> <ul style="list-style-type: none"> • 4~8 번 포트의 오디오 입력은 각 화상 입력 포트에서만 선택할 수 있습니다. • C.C.(폐쇄 자막)은 C.C.가 포함된 입력 신호가 수신되고 ⊗가 선택된 경우 자동으로 작동됩니다. 이 기능은 VIDEO 또는 S-VIDEO의 신호가 NTSC 이거나 COMPONENT, COMPUTER IN1, 또는 COMPUTER IN2의 신호가 480i@60 일 경우, 그리고 스크린 메뉴의 C.C. 메뉴에서 디스플레이로 자동조정이 선택된 경우에만 사용할 수 있습니다 (☞66). 	1 번 :AUDIO IN1 포트	2 번 :AUDIO IN2 포트	3 번 :AUDIO IN3 포트	4 번 :LAN 포트	5 번 :USB TYPE A 포트	6 번 :USB TYPE B 포트	7 번 :HDMI 1 포트	8 번 :HDMI 2 포트
1 번 :AUDIO IN1 포트	2 번 :AUDIO IN2 포트								
3 번 :AUDIO IN3 포트	4 번 :LAN 포트								
5 번 :USB TYPE A 포트	6 번 :USB TYPE B 포트								
7 번 :HDMI 1 포트	8 번 :HDMI 2 포트								

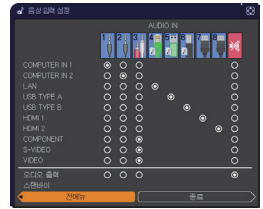

스크린 메뉴

스크린 메뉴에서 아래 표에 표시된 조작 항목을 실행할 수 있습니다.

▲/▼ 커서 버튼을 사용하여 항목을 선택한 다음 ▶ 커서 버튼 또는 ENTER 버튼을 눌러 항목을 실행합니다. 그런 다음 아래 표에 따라 실행합니다.

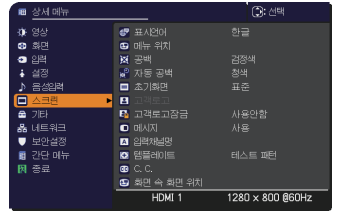

조작 항목	설명
표시언어	<p>▲/▼/◀/▶ 버튼을 사용하여 OSD(화면 표시) 언어를 변경합니다 .</p> <p>ENGLISH ⇄ FRANÇAIS ⇄ DEUTSCH ⇄ ESPAÑOL ㄴ (표시언어 대화상자에 표시됨) ㄴ 언어 설정을 저장하려면 ENTER 또는 INPUT 버튼을 누르십시오 .</p>
메뉴 위치	<p>▲/▼/◀/▶ 버튼을 사용하여 메뉴 위치를 조정합니다 .</p> <p>조정 작업을 중지하려면 리모컨이 MENU 버튼을 누르거나 약 10 초 동안 아무 조작도 하지 않으면 됩니다 .</p>
공백	<p>▲/▼ 버튼을 사용하여 공백 화면의 모드를 변경합니다 .</p> <p>공백 화면은 일시적 공백 기능을 사용하기 위한 화면입니다 (25).</p> <p>공백 화면은 리모컨의 AV MUTE 버튼을 누르면 표시됩니다 .</p> <p>고객로고 ⇄ 표준 ⇄ 청색 ⇄ 흰색 ⇄ 검정색 ↑—————↓ 고객로고 : 고객로고 항목을 이용하여 화면을 등록할 수 있습니다 (62).</p> <p>표준 : 표준 화면으로 미리 설정된 화면입니다 .</p> <p>청색 , 흰색 , 검정색 : 각 색상의 보통 화면 .</p> <p>• 잔상을 방지하기 위해 고객로고 화면 또는 표준 화면은 몇 분 뒤 자동 공백 화면으로 변경됩니다 .</p>

(다음 페이지에 계속)

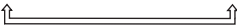
조작 항목	설명
<p>자동 공백</p>	<p>▲/▼ 버튼을 사용하여 자동 공백 화면의 모드를 변경합니다 . 청색 ⇄ 흰색 ⇄ 검정색 </p> <ul style="list-style-type: none"> • 잔상을 방지하기 위해 표시된 이미지는 다음과 같은 조건에서 몇 분 후 자동 공백 기능에 의거 지정된 공백 색상 화면으로 변경됩니다 . • 보안설정 메뉴 에서 고객센터 패스워드 항목을 사용으로 선택한 경우 초기화면이 고객센터로 고정됩니다 .
<p>초기화면</p>	<p>▲/▼ 버튼을 사용하여 초기 화면의 모드를 변경합니다 . 초기 화면은 감지되는 신호가 없거나 부적절한 신호가 감지될 때 표시됩니다 . 고객센터 ⇄ 표준 ⇄ 사용안함 </p> <p><u>고객로그</u> : 고객센터 항목을 이용하여 화면을 등록할 수 있습니다 (☐62) .</p> <p><u>표준</u> : 표준 화면으로 미리 설정된 화면입니다 .</p> <p><u>사용안함</u> : 보통의 검정색 화면 .</p> <ul style="list-style-type: none"> • 잔상을 방지하기 위해 초기화면은 몇 분 뒤 자동 공백 화면으로 변경됩니다 . • 보안설정 메뉴 (☐92) 에서 고객센터 패스워드 항목을 사용으로 선택한 경우 초기화면이 고객센터로 고정됩니다 .

(다음 페이지에 계속)

조작 항목	설명
<p>고객로고</p>	<p>이 항목을 실행하면 공백 화면과 초기 화면으로 사용할 수 있는 고객 로고 이미지로 사용하기 위한 이미지를 캡처할 수 있습니다. 캡처하려는 이미지를 표시하고 나서 다음 절차를 실행합니다.</p> <p>(1) 이 항목을 선택하면 “고객로고” 대화상자가 표시됩니다. 대화상자에는 현재 화면에서 이미지 캡처를 시작할 것인지 묻는 질문이 표시됩니다. 대상 이미지가 표시될 때까지 기다린 다음 대상 이미지가 표시되면 리모컨의 ENTER 또는 INPUT 버튼을 누릅니다. 대상 이미지는 일시 정지 상태가 되며 캡처를 위한 프레임이 표시됩니다. 캡처를 중지하려면 리모컨의 RESET 버튼을 누릅니다.</p> <p>(2) ◀/▶/▲/▼ 버튼을 사용하여 프레임 위치를 조정합니다. 사용하고 싶은 이미지의 위치로 프레임을 이동시킵니다. 일부 입력 신호의 경우 프레임이 이동시키지 못할 수도 있습니다. 등록을 시작하려면 리모컨의 ENTER 또는 INPUT 버튼을 누릅니다. 화면을 복원하고 이전의 대화상자로 복귀하려면 리모컨의 RESET 버튼을 누릅니다. 등록에 수 분이 걸릴 수도 있습니다. 등록이 완료되면 등록된 화면과 다음 메시지가 몇 초 동안 표시됩니다. “고객로고 등록 완료” 등록이 실패하면 다음 메시지가 표시됩니다. “편집 에러 다시 시도해 주세요”</p> <ul style="list-style-type: none"> • 고객로고잠금 기능이 사용으로 설정되어 있으면 이 기능을 선택할 수 없습니다 (M63). • 이 기능은 보안설정 메뉴에서 고객로고 패스워드 항목을 사용으로 선택한 경우에는 선택할 수 없습니다 (M92). • LAN, USB TYPE A / B 또는 HDMI 1 / 2에는 이 기능을 사용할 수 없습니다.

(다음 페이지에 계속)

조작 항목	설명
고객로그잠금	<p>▲/▼ 버튼을 사용하여 고객로그잠금 기능을 켜고 끕니다 . 사용 ⇄ 사용안함</p> <p>사용이 선택되면 고객로그 항목이 잠금 상태가 됩니다 . 이 기능은 사용중인 고객로그를 보고하는 데 사용됩니다 .</p> <ul style="list-style-type: none"> 이 기능은 보안설정 메뉴 (M92) 에서 고객로그 패스워드 항목을 사용으로 선택한 경우에는 선택할 수 없습니다 .
메시지	<p>▲/▼ 버튼을 사용하여 메시지 기능을 켜고 끕니다 . 사용 ⇄ 사용안함</p> <p>사용이 선택되면 다음 메시지 기능이 실행됩니다 .</p> <p>자동조정중일 때 “자동처리 중” “입력 신호가 없습니다” “동기가 범위외입니다” “스캔 주파수가 유효하지 않습니다” “조작할 수 없는 버튼입니다 .” “+++ 초점 +++”</p> <p>입력 신호를 검색중일 때 “탐색 중” 입력 신호가 감지될 때 “인식 중”</p> <p>자동 절전 모드로 시작할 경우 " 자동 절전 모드 "</p> <p>변경에 의해 표시되는 입력 신호 표시 변경에 의해 표시되는 화면비 표시 변경에 의해 표시되는 영상 모드 표시 변경에 의해 표시되는 액티브 아이리스 표시 변경에 의해 표시되는 사용자설정 표시</p> <p>FREEZE 버튼을 눌러 화면을 일시 정지시킬 때 “일시정지” 와 “ ” 표시</p> <p>변경에 의해 표시되는 템플레이트 표시 . 변경하여 표시된 절전 모드 의 표시 .</p> <ul style="list-style-type: none"> 사용안함을 선택할 때 화면이 일시 정지 상태인지 확인합니다 . 일시 정지를 오작동으로 오해하지 마십시오 (M36) .

(다음 페이지에 계속)

조작 항목	설명
<p>입력채널명</p>	<p>본 프로젝터의 각 입력 포트에 고유한 이름을 붙일 수 있습니다.</p> <p>(1) 스크린 메뉴에서 ▲/▼ 버튼을 사용하여 입력채널명을 선택한 다음 ► 또는 ENTER 버튼을 누릅니다. 입력채널명 메뉴가 표시됩니다.</p> <p>(2) 입력채널명 메뉴에서 ▲/▼ 버튼을 사용하여 이름을 붙일 포트를 선택한 다음 ► 버튼을 누릅니다. 입력채널명 대화상자가 표시됩니다. 이름을 지정할 때까지 메뉴 우측은 공백으로 표시됩니다.</p> <p>(3) "입력채널명" 대화상자에서 포트에 할당할 아이콘을 선택합니다. 또한 포트에 할당된 이름이 아이콘 선택에 따라 자동으로 전환됩니다. ENTER 또는 INPUT 버튼을 눌러 아이콘 선택을 결정합니다.</p> <p>(4) 아이콘과 함께 포트에 할당할 번호를 선택합니다. 공백 (할당된 번호 없음), 1, 2, 3 또는 4 중에서 번호를 선택할 수 있습니다. 다음 ENTER 또는 INPUT 을 누르십시오.</p> <p>(5) 포트에 할당된 이름을 수정하려면 사용자선택 이름을 선택하고 ENTER 또는 INPUT 버튼을 누릅니다.</p>



(다음 페이지에 계속)

조작 항목	설명
<p>입력채널명 (계속)</p>	<p>(6) 첫번째 행에 현재 사용중인 이름이 표시됩니다. ▲/▼/◀/▶ 버튼과 ENTER 버튼 또는 INPUT 버튼을 사용하여 문자를 선택하여 입력합니다. 한 번에 1 문자씩 삭제하려면, RESET 버튼을 누르거나, ◀ 및 INPUT 버튼을 동시에 눌러 주십시오. 또한 커서를 화면의 삭제 또는 전삭제로 이동시킨 다음 ENTER 버튼 또는 INPUT 버튼을 누르면 1 문자 또는 전체 문자가 삭제됩니다. 최대 16 문자까지 이름을 지정할 수 있습니다.</p> <p>(7) 이미 삽입된 문자를 변경하려면 ▲ 버튼을 눌러 커서를 첫번째 행으로 이동시킨 다음 ◀/▶ 버튼을 사용하여 커서를 변경할 문자로 이동시킵니다. ENTER 버튼 또는 INPUT 버튼을 누르면 문자가 선택됩니다. 그런 다음 위 항목 (6)에서 설명한 절차를 따릅니다.</p> <p>(8) 문자 입력을 종료하려면 커서를 화면의 OK 으로 이동시킨 다음 ▶, ENTER 또는 INPUT 버튼을 누릅니다. 변경 사항을 저장하지 않고 이전의 이름으로 되돌리려면 커서를 화면의 취소로 이동시킨 다음 ◀, ENTER 또는 INPUT 버튼을 누릅니다.</p>
<p>템플레이트</p>	<p>▲/▼ 버튼을 사용해 템플릿 화면의 모드를 전환시킵니다. ▶ (또는 ENTER) 버튼을 누르면 선택한 템플릿이 표시되고 ◀ 버튼을 누르면 표시된 화면이 닫힙니다. 템플릿 기능이 할당된 MY BUTTON 을 누르면 마지막으로 선택된 템플릿이 표시됩니다 (M71).</p> <p>테스트 패턴 ⇄ 도트 라인1 ⇄ 도트 라인2 ⇄ 도트 라인3 ⇕ 스택 ⇄ 지도 2 ⇄ 지도1 ⇄ 원2 ⇄ 원1 ⇄ 도트 라인4</p> <p>지도 1 또는 지도 2를 선택한 경우 지도를 거꾸로 돌려 수평으로 스크롤할 수 있습니다.</p> <p>지도를 거꾸로 돌리거나 스크롤하려면 지도 1 또는 지도 2가 나타날 때 리모컨의 RESET 버튼을 3 초 이상 눌러 가이드를 표시하십시오.</p>

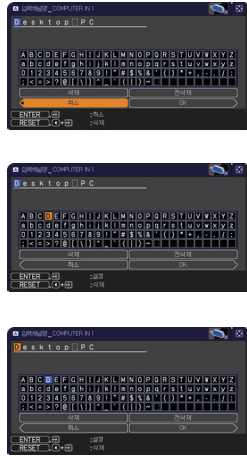

(다음 페이지에 계속)

조작 항목	설명
화면 속 화면 위치	리모컨의 ▲/▼ 버튼을 사용하여 화면 속 화면 모드에서 서브 영역의 위치를 변경할 수 있습니다 (▶40).

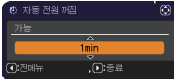
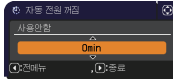
조작 항목	설명
다이렉트 전원 온	<p>▲/▼ 버튼을 사용하여 다이렉트 전원 온 기능을 켜고 끕니다 . 사용 ⇔ 사용안함</p> <p>사용으로 설정되면 램프가 켜져 있을 때 전원이 차단된 뒤 프로젝터에 전원이 공급되었을 때만 (M24) 일상적 절차를 실행하지 않아도 프로젝터 램프가 자동으로 켜집니다 .</p> <ul style="list-style-type: none"> • 이 기능은 램프가 꺼져 있을 때 프로젝터에 전원이 공급되는 경우 실행되지 않습니다 . • 다이렉트 전원 온 기능을 이용하여 램프를 켜고 나서 30 분 동안 어떤 입력 신호나 동작도 감지되지 않을 경우 , 자동 전원 꺼짐 (M 아래) 이 비활성화된 경우에도 프로젝터가 꺼집니다 .
자동 전원 꺼짐	<p>▲/▼ 버튼을 사용하여 프로젝터가 자동으로 꺼지는 시간을 조정합니다 .</p> <p>길게 (최대 99 분) ⇔ 짧게 (최소 0 분 = 사용안 함)</p> <div style="display: flex; justify-content: space-around; align-items: center;">   </div> <p>시간이 0 으로 설정되면 프로젝터는 자동으로 꺼지지 않습니다 . 시간이 1 에서 99 사이로 설정되고 신호가 없는 상태에서 또는 부적절한 신호가 입력되는 상태에서 경과 시간이 설정 시간에 도달하면 프로젝터 램프가 꺼집니다 .</p> <p>해당 시간이 경과되는 중에 프로젝터 버튼이나 리모컨 버튼 가운데 하나를 누르거나 명령 가운데 하나 (가져오기 명령 제외) 를 CONTROL 포트에 전송하면 프로젝터가 꺼지지 않습니다 .</p> <p>전원 끄기 단원을 참조하십시오 (M24) .</p>
셰이드 타이머	<p>▲/▼ 버튼을 사용하여 렌즈 셰이드를 닫은 후 프로젝터의 전원이 자동적으로 꺼질 때까지의 시간을 설정하여 주십시오 .</p> <p>1h ⇔ 3h ⇔ 6h</p> <p style="text-align: center;">↑—————↑</p> <ul style="list-style-type: none"> • 프로젝터를 다시 켜면 셰이드가 자동으로 열리게 됩니다 .



(다음 페이지에 계속)

조작 항목	설명
<p>USB TYPE B</p>	<p>▲/▼ 버튼을 사용하여 USB TYPE B 포트를 선택합니다. 이 기능을 사용하려면 프로젝터의 USB TYPE B 포트와 컴퓨터의 USB 포트(A형)를 연결해야 합니다.</p> <p>마우스 ⇔ USB 표시</p> <p><u>마우스</u>: 부속품인 리모컨이 단순한 컴퓨터 마우스와 키보드처럼 동작합니다.</p> <p><u>USB 표시</u>: 포트가 컴퓨터의 이미지 신호를 수신하는 입력 포트처럼 동작합니다. (M108)</p> <ul style="list-style-type: none"> • USB TYPE B 포트의 이미지를 투사하는 데는 수 초 정도 소요됩니다 • 다음과 같은 경우 영상 입력에 USB TYPE B 포트를 사용할 수 없음을 알리는 메시지가 USB TYPE B 대화상자와 함께 표시됩니다. <ul style="list-style-type: none"> - USB TYPE B 포트에 입력된 영상이 투사되는 동안 이 설정이 마우스로 변경됩니다. - 이 설정이 마우스로 설정되어 있는 동안 USB TYPE B 포트를 영상 입력 소스로 선택합니다.
<p>램프사용시간</p>	<p>램프 사용 시간은 마지막 초기화 이후에 계수된 램프 사용 시간입니다. 기타 메뉴에 표시됩니다.</p> <p>리모컨의 RESET 버튼을 누르거나 프로젝터의 ► 버튼을 누르면 대화상자가 표시됩니다.</p> <p>램프 시간을 초기화하려면 ► 버튼을 사용하여 초기화를 선택합니다.</p> <p>취소 ⇔ OK</p> <ul style="list-style-type: none"> • 램프를 교환한 경우에만 램프 사용 시간을 초기화하여 램프 상태가 적절히 표시되게 하십시오. • 램프 교환에 대해서는 램프 교환하기 단원을 참조하십시오 (M112). • 상태 모니터에서도 램프 사용 시간을 확인할 수 있습니다 (M22).
<p>필터타이머</p>	<p>필터 사용 시간은 마지막 초기화 이후에 계수된 에어 필터의 사용 시간입니다. 기타 메뉴에 표시됩니다.</p> <p>리모컨의 RESET 버튼을 누르거나 프로젝터의 ► 버튼을 누르면 대화상자가 표시됩니다.</p> <p>필터 시간을 초기화하려면 ► 버튼을 사용하여 초기화를 선택합니다.</p> <p>취소 ⇔ OK</p> <ul style="list-style-type: none"> • 필터를 청소하거나 교환한 경우에만 필터 사용 시간을 초기화하여 필터 상태가 적절히 표시되게 하십시오. • 에어 필터 청소에 대해서는 에어 필터 청소 및 교환하기 단원을 참조하십시오 (M114). • 상태 모니터에서도 필터 사용 시간을 확인할 수 있습니다 (M22).

(다음 페이지에 계속)

조작 항목	설명
마이 버튼	<p>이 항목은 다음 기능 중 하나를 리모컨의 MY BUTTON 1 에서 4 에 할당합니다 (㉞6).</p> <p>(1) 마이 버튼 메뉴의 ▲ / ▼ 버튼을 사용하여 마이 버튼 -1 에서 4 를 선택하고 ▶ 또는 ENTER 버튼을 눌러 마이 버튼 설정 대화상자가 표시되게 하십시오 .</p> <p>(2) 그런 다음 ▲/▼/◀/▶ 버튼을 사용하여 다음 기능 가운데 하나 를 선택된 버튼에 설정합니다 . 설정을 저장하려면 ENTER 또는 INPUT 버튼을 누르십시오 .</p> <p>슬라이드쇼: 포트를 USB TYPE A 로 설정하고 슬라이드쇼를 시작합니다 .</p> <p>마이 이미지: 마이 이미지 메뉴를 표시합니다 (㉞88).</p> <p>메신저: 화면에 표시되는 메신저 텍스트를 켜거나 끕니다 (㉞ 네트 워크 가이드 의 5. 메신저 기능) . 표시를 위해 전송된 텍스트 데이터가 없는 경우에는 " 메신저 데이터가 없습니다 " 라는 메시지가 표시됩니다</p> <p>셰이드: 렌즈 셰이드를 닫음과 열음으로 합니다 (㉞36)</p> <p>수직분할 화면 / 화면 속 화면 전환: 수직분할 화면 표시 모드일 때 좌우측 화상을 바꿉니다. 화면 속 화면 모드에서 기본 영상과 보조 영상을 전환합니다 (㉞37).</p> <p>정보: 시스템 _ 정보, 입력 _ 정보 (㉞79), 무선 정보 (㉞84) 또는 네트유선 정보 (㉞86) 를 표시하거나 아무 것도 표시하지 않습니다 .</p> <p>자동 키스톤: 자동 키스톤 왜곡 보정을 실행합니다 (㉞56).</p> <p>사용자설정: 저장된 조정 데이터 가운데 하나를 로드합니다 (㉞48). 복수의 데이터가 저장되는 경우, 조정은 MY BUTTON 을 누를 때 마다 변경됩니다 .</p> <p>메모리에 어떤 데이터도 저장되지 않은 경우 " 보존 데이터 없음 " 이라는 대화상자가 표시됩니다 .</p> <p>사용중인 조정 데이터가 메모리에 저장되지 않으면 우측에 대화상자가 표시됩니다 .</p> <p>현재의 조정을 유지하려면 ▶ 버튼을 눌러 종료하십시오 . 그렇지 않으면 사용중인 조정된 조건이 데이터 로딩 시 겹쳐 쓰기 됩니다 .</p> <p>액티브 아이리스: 액티브 아이리스 모드를 변경합니다 (㉞48).</p> <p>영상 모드: 영상 모드를 변경합니다 (㉞44).</p> <p>필터 리셋: 필터 사용 시간 초기화 확인 여부를 묻는 대화상자를 표시합니다 (㉞70).</p> <p>템플레이트: 템플레이트 항목 (㉞65) 으로 선택된 템플레이트 패턴 을 표시 또는 비표시합니다 .</p> <p>음소거: 오디오 무음기를 켜 / 끄므로 바꿈 .</p> <p>해상도: " 해상도 " 메뉴를 사용 / 사용안함으로 설정합니다 . (㉞55)</p> <p>절전 모드: " 절전 모드 " 대화상자를 변경합니다 . (㉞57)</p>



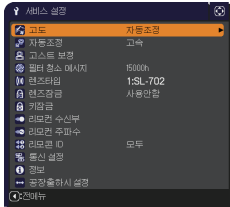

(다음 페이지에 계속)

조작 항목	설명
마이 버튼 (계속)	<p>ACCENTUALIZER: ACCENTUALIZER 대화상자 ( 48) 를 설정 / 해제합니다 .</p> <p>상태 모니터: 상태 모니터의 백라이트를 켜거나 끕니다 ( 22). 프로젝터가 스탠바이 모드일 때 스탠바이 모드에서 절전을 선택하면 이 기능을 사용할 수 없습니다 .</p>
서비스 설정	<p>이 항목을 선택하면 서비스 설정 메뉴가 표시됩니다 .</p> <p>▲/▼ 버튼을 사용하여 항목을 표시한 다음 리모컨의 ► 버튼 또는 ENTER 버튼을 눌러 항목을 실행합니다 .</p> 
	<p>고도</p> <p>▲/▼ 버튼을 사용하여 냉각 팬의 회전 속도를 변경합니다 . 정상 시에는 자동조정으로 설정할 것을 권장합니다 .</p> <p>높음 -2 ⇄ 높음 -1 ⇄ 표준 ⇄ 자동조정</p> <p style="text-align: center;">↑—————↓</p> <p>자동조정: 프로젝터는 고도와 그 외의 환경 요인에 적합하게 자동적으로 회전 속도를 바꿉니다 . 자동조정 모드에서 문제가 있을 경우에는 아래의 옵션에서 고를 수 있습니다 .</p> <p>표준: 이 모드는 1600m(5250 피트) 아래에서 사용할 수 있습니다 .</p> <p>높음 -1: 이 모드는 1600 에서 2300m(5250 에서 7550 피트) 에서 사용할 수 있습니다 .</p> <p>높음 -2: 이 모드는 2300m(7550 피트) 위에서 사용할 수 있습니다 .</p>
	<p>자동 조정</p> <p>▲/▼ 버튼을 사용하여 한 가지 모드를 선택합니다 .</p> <p>사용안함을 선택하면 자동 조정 기능이 비활성화됩니다 .</p> <p>미세 ⇄ 고속 ⇄ 사용안함</p> <p style="text-align: center;">↑—————↓</p> <p>미세: 수평크기 조정을 포함한 좀더 미세한 조정 .</p> <p>고속: 수평크기를 입력 신호를 위해 미리 조정된 데이터로 설정하는 좀 더 빠른 조정 .</p> <ul style="list-style-type: none"> 입력 이미지, 프로젝터에 연결된 신호 케이블, 프로젝터 주변의 환경 등과 같은 조건에 따라 자동 조정이 올바르게 실행되지 않을 수도 있습니다 . 그러한 경우 사용안함을 선택하여 자동 조정을 비활성화한 다음 수동으로 조정하십시오 .

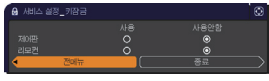

(다음 페이지에 계속)

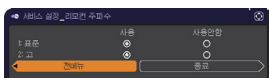
조작 항목	설명
서비스 설정 (계속)	<p>필터 청소 메시지 ▲/▼ 버튼을 사용해 필터 유닛 교환 시기를 알려주는 메시지의 타이머를 설정하십시오 .</p> <p>1000h ⇄ 2000h ⇄ 5000h ⇄ 10000h ⇄ 15000h ⇄ 20000h ⇄ 사용안함</p> <p>사용안함을 제외한 항목을 선택하면 타이머가 이 기능에 의해 설정된 간격 시간에 도달한 뒤 “주의 마지막 필터 확인후 ……” 라는 메시지가 표시됩니다 (☞119).</p> <p>사용안함을 선택하면 이 메시지는 표시되지 않습니다 .</p> <p>이 기능을 이용하여 에어 필터를 깨끗하게 유지하고 본 프로젝터의 사용 환경에 따라 적절한 시간을 설정합니다 .</p> <ul style="list-style-type: none"> • 메시지가 표시되지 않더라도 필터 유닛을 정기적으로 점검 관리하십시오 . 에어 필터가 먼지 또는 다른 이물질에 의해 막히면 내부 온도가 상승하여 프로젝터 오작동이 유발될 수도 있고 프로젝터 수명이 단축될 수도 있습니다 . • 프로젝터의 사용 환경과 필터 유닛의 상태에 주의를 기울이십시오 .
	<p>렌즈타입</p> <p>(1) ▲ / ▼ 버튼으로 현재에 사용하는 렌즈 타입을 선택하고 ► 또는 ENTER 버튼을 눌러 주십시오 . 자동조정을 선택하면 프로젝터는 자동적으로 렌즈 타입을 결정합니다 .</p> <p>(2) 확인 메시지 대화 상자가 표시됩니다 . 렌즈 타입을 저장하려면 ► 또는 ENTER 버튼을 누릅니다 .</p> <ul style="list-style-type: none"> • 이 설정은 키스톤 왜곡 등에 영향을 줍니다 . • 프로젝터에 의해 결정된 렌즈 타입이 "자동조정" 의 오른쪽에 표시됩니다 . • 이 항목이 자동조정에 설정되어 있을 때 프로젝터가 자동적으로 렌즈 타입을 검출할 수 없을 경우에는 "알 수 없는 렌즈입니다 ." 이 "자동조정" 의 오른쪽에 표시됩니다 . • 옵션으로 이용할 수 있는 렌즈에 대해서는 대리점에 문의하십시오 .
	<p>렌즈잠금</p> <p>▲ / ▼ 버튼을 사용해 키 잠금 기능의 사용 / 사용안함을 설정합니다 . 사용이 선택된 경우에는 버튼 (ZOOM, ZOOM +/-, FOCUS +/-, LENS SHIFT, LENS MEMORY) 이 잠기게 됩니다 .</p> <p>사용 ⇄ 사용안함</p>

(다음 페이지에 계속)

조작 항목	설명
서비스 설정 (계속)	<p>키잠금</p> <p>(1) ▲/▼ 버튼으로 작동 제어를 선택합니다. 제어판 ⇄ 리모컨</p> <p>(2) ◀/▶ 버튼으로 사용 또는 사용안함을 선택합니다. 사용 ⇄ 사용안함</p> <p>단계 2 에서 사용을 선택하면 단계 1 에서 선택한 조작 제어의 STANDBY, ON 및 STANDBY/ON 을 제외한 버튼이 잠깁니다. 사용안함을 선택하면 단계 1 에서 선택한 조작 제어의 버튼 잠금이 해제됩니다.</p> <ul style="list-style-type: none"> 프로젝터의 파손이나 우발적인 프로젝터 버튼 누르기를 피하려면 이 기능을 사용하십시오. 동시에 두 가지 옵션을 사용안함으로 설정할 수는 없습니다. 
	<p>리모컨 수신부</p> <p>(1) ▲/▼ 버튼을 사용하여 리모컨 센서를 선택합니다. 전방 ⇄ 후방</p> <p>(2) ◀/▶ 버튼을 이용하여 변경합니다. 사용 ⇄ 사용안함</p> <ul style="list-style-type: none"> 한쪽의 센서가 꺼져 있을 때에는 다른 한쪽도 끌 수 없습니다. 
	<p>리모컨 주파수</p> <p>(1) ▲/▼ 버튼을 사용하여 프로젝터의 리모컨 센서 설정을 변경합니다 (4, 18). 1: 표준 ⇄ 2: 고</p> <p>(2) ◀/▶ 버튼을 사용해 프로젝터의 무선 센서의 사용 / 사용안함의 설정을 변경하십시오. 사용 ⇄ 사용안함</p> <p>공장 출고 시 기본 설정은 1: 표준과 2: 고 모두를 켜진 상태로 설정합니다. 리모컨이 정상적으로 기능하지 않을 경우에는 이 중 한 가지를 사용안함으로 설정하십시오.</p> <ul style="list-style-type: none"> 동시에 두 가지 옵션을 사용안함으로 설정할 수는 없습니다. 
	<p>리모컨 ID</p> <p>리모컨 ID 메뉴에서 ▲/▼ 버튼을 사용해 ID 를 선택하고 ▶ 버튼을 누르십시오. 모두 ⇄ 1 ⇄ 2 ⇄ 3 ⇄ 4</p> <p>프로젝터는 ID 버튼이 이 번호로 설정된 리모컨에 의해 제어됩니다. 모두가 선택된 경우 프로젝터는 ID 설정과 관계없이 리모컨으로 제어할 수 있습니다.</p> 

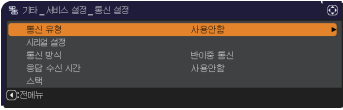

(다음 페이지에 계속)

조작 항목	설명	
서비스 설정 (계속)	통신 설정	<p>이 항목을 선택하면 통신 설정 메뉴가 표시됩니다. 이 메뉴에서 CONTROL 포트를 통해서 프로젝트의 시리얼 통신 설정을 할 수 있습니다.</p>  <ul style="list-style-type: none"> • 커서 버튼 ▲/▼ 을 사용해 항목을 선택한 다음 ► 버튼을 사용해 선택한 설정 항목의 하위 메뉴를 여십시오 . 또는 , ◀ 버튼을 누르는 대신 ► 버튼을 누르면 설정을 변경하지 않고 이전 메뉴로 복귀하게 됩니다 . • 각각의 하위 메뉴는 위의 설명과 같이 조작할 수 있습니다 . • 통신 유형 ( 아래) 이 사용안함으로 설정되면 , 통신 설정 메뉴에서 스택을 제외한 다른 항목은 비활성화됩니다 . • 시리얼 통신의 기능에 대해서는 네트워크 가이드를 참조하십시오 .

(다음 페이지에 계속)

조작 항목	설명	
서비스 설정 (계속)	통신 설정	<p>통신 유형 CONTROL 포트를 통해서 전송에 사용하는 통신 유형을 선택합니다 .</p> <p>네트워크 브릿지 (무선) ←</p> <p>⇕</p> <p>네트워크 브릿지 (유선)</p> <p>⇕</p> <p>사용안함 ←</p> <p>네트워크 브릿지: 컴퓨터에서 이 프로젝터를 경유해 외부 장치를 네트워크 터미널로서 제어할 필요가 있는 경우에 이 유형을 선택하십시오 . 네트워크 연결 모드로 무선 또는 유선을 선택합니다 . CONTROL 포트는 RS-232C 명령을 수락하지 않습니다 . (네트워크 가이드 의 6. 네트워크 브릿지 기능)</p> <p>사용안함: 이 모드를 선택해서 CONTROL 포트를 사용해서 RS-232C 명령을 수신합니다 .</p> <ul style="list-style-type: none"> • 기본 설정으로는 사용안함이 선택되어 있습니다 . • 네트워크 브릿지를 선택할 경우 항목과 통신 유형을 확인하십시오 (76) .



(다음 페이지에 계속)

조작 항목	설명	
서비스 설정 (계속)	통신 설정 (계속)	<p>시리얼 설정 CONTROL 포트에 대한 시리얼 통신 조건을 선택합니다.</p> <p>변조 속도 4800bps ⇔ 9600bps ⇔ 19200bps ⇔ 38400bps </p> <p>패리티 없음 ⇔ 홀수 ⇔ 짝수 </p> <ul style="list-style-type: none"> • 통신 유형이 사용안함으로 설정된 경우에는 변조 속도는 19200bps 로 고정되며, 패리티는 없음으로 고정됩니다 (☞ 75, 76).
		<p>통신 방식 CONTROL 포트에서 네트워크 브릿지에 의한 통신의 통신 방식을 선택하십시오.</p> <p>반이중 통신 ⇔ 전이중 통신</p> <p>반이중 통신: 이 방식의 경우 프로젝터가 양방향 통신을 하게 되지만 데이터의 전송과 수신을 동시에 할 수 없습니다</p> <p>전이중 통신: 이 모드에서는 프로젝터가 동시에 송신과 수신을 하는 양방향 통신을 합니다.</p> <ul style="list-style-type: none"> • 기본 설정으로는 반이중 통신이 선택되어 있습니다. • 반이중 통신을 선택한 경우 응답 수신 시간 (☞ 78) 항목의 설정을 확인하십시오.

(다음 페이지에 계속)

조작 항목	설명	
서비스 설정 (계속)	통신 설정 (계속)	<p>응답 수신 시간</p> <p>네트워크 브릿지와 CONTROL 포트를 통한 반이중 통신으로 통신을 하는 다른 장치로부터 응답 데이터를 수신할 시간 간격을 선택하십시오 .</p> <p>사용안함 ⇔ 1s ⇔ 2s ⇔ 3s</p> <p style="text-align: center;">↑—————↑</p> <p>사용안함: 프로젝터의 송신 데이터를 수신하는 장치로부터의 응답을 확인할 필요가 없는 경우에 이 모드를 선택하십시오 . 이 모드의 경우 프로젝터는 컴퓨터로부터의 데이터를 연속적으로 송신할 수 있습니다 .</p> <p>1s/2s/3s: 프로젝터가 프로젝터의 송신 데이터를 수신하는 장치로부터의 응답을 기다리는 시간을 선택하십시오 . 응답을 기다리는 동안 프로젝터는 CONTROL 포트에서 데이터를 송신하지 않습니다 .</p> <ul style="list-style-type: none"> • 이 메뉴는 통신 유형으로 네트워크 브릿지가 선택되고 통신 방식으로 반이중 통신이 선택된 경우에만 사용할 수 있습니다 (☞77). • 기본 설정으로는 사용안함이 선택되어 있습니다 .
		<p>스택 .</p> <p>이 항목을 선택하면 스택 메뉴가 표시됩니다 . 더 상세한 정보에 관해서는 인스턴트 스택를 참조하십시오 .</p> <p>스택 모드가 메인 또는 서브로 설정되면 , 통신 설정 메뉴의 다른 항목은 비활성화됩니다 .</p>

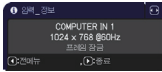
(다음 페이지에 계속)

조작 항목	설명
서비스 설정 (계속)	<p>정보</p> <p>이 항목을 선택하면 “입력 _ 정보” 대화상자가 표시됩니다. 이 대화상자는 사용중인 입력에 대한 정보를 표시합니다.</p> <div style="display: flex; justify-content: space-around;">    </div> <ul style="list-style-type: none"> • 대화상자에 표시되는 “프레임 잠금” 메시지는 프레임 잠금 기능이 동작하고 있음을 나타냅니다. • “SCART RGB” 메시지는 COMPONENT 포트가 SCART RGB 입력 포트의 역할을 하고 있음을 나타냅니다. 입력 메뉴의 COMPONENT 항목을 참조하십시오 (☞52). • 이 항목은 신호가 없는 경우와 동기 신호가 지정 범위를 이탈한 경우 선택할 수 없습니다. • 마이 텍스트 표시가 사용으로 설정되면 마이 텍스트와 입력 정보가 입력 _ 정보 상자에 함께 표시됩니다 (☞96).
	<p>공장 출하 시 설정</p> <p>▶ 버튼을 사용하여 OK 를 선택하면 이 기능이 실행됩니다. 이 기능에 의해 모든 메뉴의 모든 항목이 한꺼번에 초기 설정으로 복귀합니다. 램프사용시간, 필터타이머, 표시언어, 필터 청소 메시지, 스탠바이 모드, 통신 설정, 네트워크, 보안설정과 같은 항목들은 초기화되지 않습니다.</p> <p>취소 → OK</p>

네트워크 메뉴

본 프로젝터의 네트워크 설정이 올바르지 않으면 네트워크 장애가 발생할 수도 있습니다. 네트워크의 기존 접속 장치 (AP) 에 연결하기 전에 네트워크 관리자에게 문의해야 합니다.

메인 메뉴에서 “네트워크” 를 선택하여 다음 기능에 접근합니다.

프로젝터 또는 리모컨의 ▲/▼ 커서 버튼을 이용하여 항목을 선택한 다음 프로젝터 또는 리모컨의 ► 커서 버튼을 누르거나 리모컨의 ENTER 버튼을 눌러 항목을 실행합니다. 그런 다음 아래 표에 따라 실행합니다. 네트워크 조작에 대한 자세한 내용은 네트워크 가이드 를 참조하십시오.

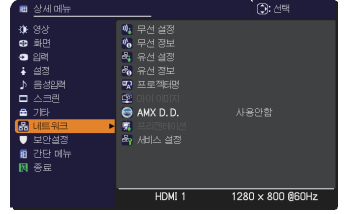

- 알림**
- 본 프로젝터의 무선 네트워크 기능을 이용하려면 별매품인 전용 USB 무선 어댑터가 필요합니다. 어댑터를 프로젝터에 연결할 때 연장 케이블이나 장치를 사용하지 마십시오.
 - 본 프로젝터로는 무선 및 유선 LAN 을 동시에 같은 네트워크에 연결할 수 없습니다.
 - 무선 및 유선 LAN 모두에 같은 네트워크 주소를 설정하지 마십시오.
 - SNTP 를 사용하고 있지 않을 경우 (네트워크 가이드 의 3.1.8 날짜 / 시간 설정), 초기 설치 중에 날짜와 시간을 설정해야 합니다.
 - 스탠바이 모드 항목이 절전으로 설정된 경우에는, 프로젝터가 대기 모드인 동안 네트워크 통신 제어가 무효로 됩니다. 스탠바이 모드를 일반으로 설정한 후에 프로젝터에 네트워크 통신을 접속하십시오 (58).

항목	설명
무선 설정	<p>이 항목을 선택하면 무선 LAN 용 무선 설정 메뉴가 표시됩니다.</p> <p>▲/▼ 버튼을 사용하여 항목을 선택한 다음 리모컨의 ► 버튼 또는 ENTER 버튼을 눌러 항목을 실행합니다.</p>
	<p>▲/▼ 버튼을 사용하여 네트워크 통신 시스템의 모드를 선택합니다. 사용자 컴퓨터의 설정에 따라 선택합니다.</p> <p>ADHOC ⇔ INFRASTRUCTURE</p> <p>설정을 저장하려면 ► 버튼을 누르십시오.</p> <ul style="list-style-type: none"> • ADHOC 를 선택하면 IEEE802.11 n 을 사용할 수 없습니다. • WPA-PSK 나 WPA2-PSK 중 하나를 암호방식으로 선택한 상태에서 ADHOC 를 모드로 설정하면 암호방식 (82) 설정이 사용안함으로 자동 전환됩니다.

(다음 페이지에 계속)

항목	설명	
무선 설정 (계속)	DHCP (Dynamic Host Configuration Protocol)	<p>▲/▼ 버튼을 사용하여 DHCP 를 켜고 끕니다 . 사용 ⇄ 사용안함</p> <p>네트워크가 DHCP 를 활성화하지 않은 경우 무효를 선택합니다 . 설정을 저장하려면 ► 버튼을 누르십시오 .</p> <ul style="list-style-type: none"> • "DHCP" 설정이 " 사용 " 로 변경되면 DHCP 서버에서 IP 주소를 가져오는 데 약간 시간이 걸립니다 . • DHCP 가 " 사용 " 로 설정되어 있을 경우에도 프로젝터가 IP 주소를 가져올 수 없을 경우 자동 IP 기능에 IP 주소가 할당됩니다 .
	IP 주소	<p>▲/▼/◀/▶ 버튼을 사용하여 IP 주소를 입력합니다 . 이 기능은 DHCP 가 무효로 설정되어 있을 때만 사용될 수 있습니다 .</p> <ul style="list-style-type: none"> • IP 주소는 네트워크에서 본 프로젝터를 식별하는 숫자입니다 . 동일한 네트워크에서 두 개의 장치에 동일한 IP 주소를 할당하는 것은 불가능합니다 . • IP 주소는 "0.0.0.0" 으로 지정될 수 없습니다 .
	서브넷 마스크	<p>▲/▼/◀/▶ 버튼을 사용해서 컴퓨터에서 사용하는 것과 같은 서브넷 마스크를 입력합니다 . 이 기능은 DHCP 가 무효로 설정되어 있을 때만 사용될 수 있습니다 .</p> <ul style="list-style-type: none"> • 서브넷 마스크는 "0.0.0.0" 으로 지정될 수 없습니다 .
	디폴트 게이트웨이	<p>▲/▼/◀/▶ 버튼을 사용하여 디폴트 게이트웨이 (컴퓨터 네트워크에서 다른 네트워크에 연결하기 위한 접속 장치 역할을 하는 노드) 주소를 입력합니다 . 이 기능은 DHCP 가 꺼짐으로 설정되어 있을 때만 사용될 수 있습니다 .</p>
	DNS SERVER	<p>▲/▼/◀/▶ 버튼을 사용하여 DNS SERVER 주소를 입력합니다 . DNS SERVER 는 네트워크에서 도메인 이름과 IP 주소를 관리하는 시스템입니다 .</p>
	시차	<p>▲/▼ 버튼을 사용하여 시차를 입력합니다 . 컴퓨터의 설정과 같은 것으로 시차를 설정합니다 . 방법을 모를 경우 IT 관리자에게 문의합니다 . 시차를 설정하고 나서 ► 버튼을 사용하여 메뉴로 복귀합니다 .</p> <ul style="list-style-type: none"> • 이 항목을 설정하면 유선 설정 메뉴에 있는 같은 항목이 같은 설정으로 겹쳐써집니다 (86) .

(다음 페이지에 계속)

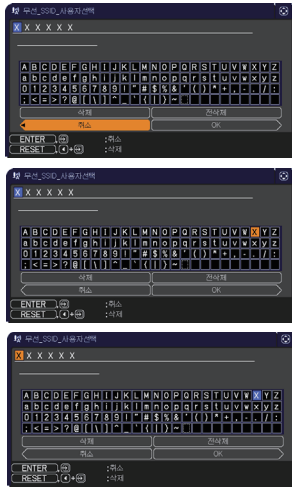
항목	설명
<p>무선 설정 (계속)</p>	<p>SSID</p> <p>▲/▼ 버튼을 사용하여 SSID 를 선택해서 SSID 메뉴를 표시합니다.</p>  <p>#1 기본설정 ⇄ #2 기본설정 ⇄ #3 기본설정 ↶ ↷ #5 사용자선택 ⇄ #4 기본설정 ↶↷</p> <p>기본설정 (1~4 번) 중 하나를 선택하고 ▶ 나 ENTER 버튼을 누릅니다.</p> <p>사용자선택 조정하기</p> <p># 5 사용자선택이 선택되어 있을 때 ▶ 버튼 또는 ENTER 버튼을 누릅니다 . SSID #5 사용자 선택 메뉴가 표시됩니다.</p> <p>(1) 첫번째 행에 현재 사용중인 SSID 가 표시됩니다 . 아직 쓰지 않은 경우 그 세 행은 공백으로 표시됩니다 . ▲/▼/◀/▶ 버튼과 ENTER 버튼 또는 INPUT 버튼을 사용하여 문자를 선택하여 입력합니다 . 한 번에 1 문자씩 삭제하려면 , RESET 버튼을 누르거나 , ◀ 및 INPUT 버튼을 동시에 눌러 주십시오 . 또한 커서를 화면의 삭제 또는 전삭제로 이동시킨 다음 ENTER 버튼 또는 INPUT 버튼을 누르면 1 문자 또는 전체 문자가 삭제됩니다 . SSID 는 최대 32 문자까지 입력할 수 있습니다 .</p> <p>(2) 이미 삽입된 문자를 변경하려면 ▲/▼ 버튼을 눌러 커서를 처음 두 행 가운데 한 행으로 이동시킨 다음 ◀/▶ 버튼을 사용하여 커서를 변경할 문자로 이동시킵니다 . ENTER 버튼 또는 INPUT 버튼을 누르면 문자가 선택됩니다 . 그런 다음 위 항목 (1) 에서 설명한 절차를 따릅니다 .</p>  <p>(3) 문자 입력을 종료하려면 커서를 화면의 OK 으로 이동시킨 다음 ▶, ENTER 또는 INPUT 버튼을 누릅니다 . 변경 사항을 저장하지 않고 이전의 이름으로 되돌리려면 커서를 화면의 취소로 이동시킨 다음 ◀, ENTER 또는 INPUT 버튼을 누릅니다 .</p>

(다음 페이지에 계속)

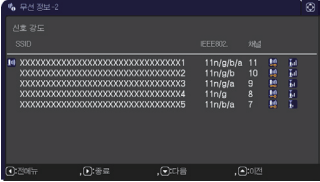
항목	설명
<p>무선 정보</p>	<p>이 항목을 선택하면 무선 LAN 설정 보기용 무선 정보 대화상자가 표시됩니다. ▲/▼ 버튼으로 페이지를 바꿉니다. 첫 페이지에 무선 LAN 설정이 나와 있습니다. 두 번째 페이지 이하에는 무선 LAN 연결 장치의 신호 정보가 표시되어 있습니다.</p> <div style="display: flex; justify-content: space-around;">   </div> <ul style="list-style-type: none"> • 패스코드에 관한 자세한 내용은 “LiveViewer” 설명서를 참조하십시오. • 이 항목들을 설정할 때까지 "프로젝터명" (87) 과 "SSID" (83)에는 아무것도 표시되지 않습니다 (공백). 프로젝트명의 첫 16 자만. • IP 주소, 서브넷 마스크, 디폴트 게이트웨이는 다음 조건에서 “0.0.0.0”을 표시합니다. <ol style="list-style-type: none"> (1) USB 무선 어댑터는 프로젝트에 꽂지 마십시오. (2) DHCP가 사용되어 있고 프로젝트가 DHCP 서버에서 주소를 가져오지 않을 경우. • USB 무선 어댑터를 꽂지 않으면 와 채널 및 속도 필드에 아무 것도 표시되지 않습니다 (공백). • 실제 성능과 설정은 무선 설정 메뉴의 설정값 대신 채널 필드에 표시됩니다. • 프로젝트에 연결된 장치의 SSID의 왼쪽에 아이콘이 표시됩니다.

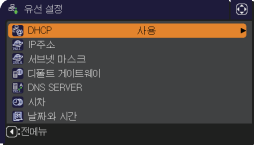

(다음 페이지에 계속)

항목	설명	
<p>유선 설정</p>	<p>이 항목을 선택하면 유선 LAN 용 유선 설정 메뉴가 표시됩니다. ▲/▼ 버튼을 사용하여 항목을 선택한 다음 리모컨의 ► 버튼 또는 ENTER 버튼을 눌러 항목을 실행합니다.</p> 	
	<p>DHCP (Dynamic Host Configuration Protocol)</p>	<p>▲/▼ 버튼을 사용하여 DHCP 를 켜고 끕니다. 사용 ⇄ 사용안함</p> <p>네트워크가 DHCP 를 활성화하지 않은 경우 무효를 선택합니다. 설정을 저장하려면 ► 버튼을 누르십시오.</p> <ul style="list-style-type: none"> • "DHCP" 설정이 "사용" 로 변경되면 DHCP 서버에서 IP 주소를 가져오는 데 약간 시간이 걸립니다. • DHCP 가 "사용" 로 설정되어 있을 경우에도 프로젝트가 IP 주소를 가져올 수 없을 경우 자동 IP 기능에 IP 주소가 할당됩니다.
	<p>IP 주소</p>	<p>▲/▼/◀/▶ 버튼을 사용하여 IP 주소를 입력합니다. 이 기능은 DHCP 가 무효로 설정되어 있을 때만 사용될 수 있습니다.</p> <ul style="list-style-type: none"> • IP 주소는 네트워크에서 본 프로젝터를 식별하는 숫자입니다. 동일한 네트워크에서 두 개의 장치에 동일한 IP 주소를 할당하는 것은 불가능합니다. • IP 주소는 "0.0.0.0" 으로 지정될 수 없습니다.
	<p>서브넷 마스크</p>	<p>▲/▼/◀/▶ 버튼을 사용해서 컴퓨터에서 사용하는 것과 같은 서브넷 마스크를 입력합니다. 이 기능은 DHCP 가 무효로 설정되어 있을 때만 사용될 수 있습니다.</p> <ul style="list-style-type: none"> • 서브넷 마스크는 "0.0.0.0" 으로 지정될 수 없습니다.
	<p>디폴트 게이트웨이</p>	<p>▲/▼/◀/▶ 버튼을 사용하여 디폴트 게이트웨이 (컴퓨터 네트워크에서 다른 네트워크에 연결하기 위한 접속 장치 역할을 하는 노드) 주소를 입력합니다. 이 기능은 DHCP 가 꺼짐으로 설정되어 있을 때만 사용될 수 있습니다.</p>
	<p>DNS SERVER</p>	<p>▲/▼/◀/▶ 버튼을 사용하여 DNS SERVER 주소를 입력합니다. DNS SERVER 는 네트워크에서 도메인 이름과 IP 주소를 관리하는 시스템입니다.</p>

(다음 페이지에 계속)

항목	설명	
<p>유선 설정 (계속)</p>	<p>시차</p>	<p>▲/▼ 버튼을 사용하여 시차를 입력합니다 . 컴퓨터의 설정과 같은 것으로 시차를 설정합니다 . 방법을 모를 경우 IT 관리자에게 문의합니다 . 시차를 설정하고 나서 ► 버튼을 사용하여 메뉴로 복귀합니다 .</p> <ul style="list-style-type: none"> 이 항목을 설정하면 무선 설정 메뉴에 있는 같은 항목이 같은 설정으로 겹쳐써집니다 (81).
	<p>날짜와 시간</p>	<p>▲/▼/◀/▶ 버튼을 사용하여 연도 (마지막 두 자리 숫자), 월 , 일 , 시 , 분을 입력합니다 .</p> <ul style="list-style-type: none"> 이 항목을 설정하면 무선 설정 메뉴에 있는 같은 항목이 같은 설정으로 겹쳐써집니다 (82). SNTP 가 활성화된 경우 프로젝터는 이 설정을 무시하고 타임 서버에서 날짜와 시간 정보를 검색합니다 . (네트워크 가이드 의 3.1.8 날짜 / 시간 설정) 설정 메뉴의 스탠바이 모드가 절전으로 (58) 정해져 있거나 AC 전원이 꺼진 상태에서 프로젝터가 꺼지면 이 설정이 초기화됩니다 .
<p>유선 정보</p>	<p>이 항목을 선택하면 유선 LAN 설정 보기용 유선 정보 대화상자가 표시됩니다 .</p> <div data-bbox="498 730 901 954" style="border: 1px solid black; padding: 5px; margin: 10px auto; width: fit-content;"> <p>유선 정보</p> <pre> 패스코드 0000-0000-0000 프로젝터명 Projector_Name IP주소 192.168.1.254 서브넷 마스크 255.255.255.0 디폴트 게이트웨이 0.0.0.0 DNS SERVER 0.0.0.0 MAC주소 FF-FF-FF-FF-FF-FF 시차 GMT00:00 날짜와 시간 2000/1/1 0:00 </pre> <p>◀:전메뉴 , ▶:종료</p> </div> <ul style="list-style-type: none"> 패스코드에 관한 자세한 내용은 “LiveViewer” 설명서를 참조하십시오 . 프로젝터 이름의 앞의 16 개 문자만 표시됩니다 . IP 주소 , 서브넷 마스크 및 디폴트 게이트웨이는 DHCP 가 사용될 경우 , “0.0.0.0” 으로 표시되고 , 프로젝터는 DHCP 서버로부터 주소가 할당받지 않습니다 . 	

(다음 페이지에 계속)

항목	설명
<p>프로젝터명</p>	<p>(1) 네트워크 메뉴에서 ▲/▼ 버튼을 사용하여 프로젝터명을 선택한 다음 ► 버튼을 누릅니다. 프로젝터명 대화상자가 표시됩니다.</p>  <p>(2) 처음 세 행에 현재 사용중인 프로젝트명이 표시됩니다. 아직 쓰지 않은 경우 그 세 행은 공백으로 표시됩니다. 기본적으로 특정 프로젝트 이름이 미리 지정됩니다. ▲/▼/◀/▶ 버튼과 ENTER 버튼 또는 INPUT 버튼을 사용하여 문자를 선택하여 입력합니다. 한 번에 1 문자씩 삭제하려면, RESET 버튼을 누르거나, ◀ 및 INPUT 버튼을 동시에 눌러 주십시오. 또한 커서를 화면의 삭제 또는 전삭제로 이동시킨 다음 ENTER 버튼 또는 INPUT 버튼을 누르면 1 문자 또는 전체 문자가 삭제됩니다. 프로젝트명은 64 문자까지 입력할 수 있습니다.</p> <p>(3) 이미 삽입된 문자를 변경하려면 ▲/▼ 버튼을 눌러 커서를 처음 세 행 가운데 한 행으로 이동시킨 다음 ◀/▶ 버튼을 사용하여 커서를 변경할 문자로 이동시킵니다. ENTER 버튼 또는 INPUT 버튼을 누르면 문자가 선택됩니다. 그런 다음 위 항목 (2) 에서 설명한 절차를 따릅니다.</p>   <p>(4) 문자 입력을 종료하려면 커서를 화면의 OK 로 이동시킨 다음 ►, ENTER 버튼 또는 INPUT 버튼을 누릅니다. 변경 사항을 저장하지 않고 이전의 프로젝트 이름으로 되돌리려면 커서를 화면의 취소로 이동시킨 다음 ◀, ENTER 버튼 또는 INPUT 버튼을 누릅니다.</p>

(다음 페이지에 계속)

항목	설명
<p>마이 이미지</p>	<p>이 항목을 선택하면 마이 이미지 메뉴가 표시됩니다. 응용 프로그램을 사용하여 이미지 데이터를 전송하십시오. 이 도구는 Hitachi 웹사이트 (http://www.hitachi-america.us/projectors 또는 http://www.hitachidigitalmedia.com). ▲/▼ 버튼을 사용하여 마이 이미지 에 의한 정지 이미지 항목을 선택하고 (네트워크 가이드 의 4. 마이 이미지 기능) ► 버튼 또는 ENTER 버튼을 사용하여 이미지를 표시합니다.</p> <ul style="list-style-type: none"> • 저장된 이미지가 없는 항목은 선택할 수 없습니다. • 이미지 이름은 각각 16 개 이하의 문자로 표시됩니다. <p>표시된 이미지 변경하기 ▲/▼ 버튼을 사용합니다.</p> <p>메뉴로 복귀하려면 리모컨의 ◀ 버튼을 누릅니다.</p> <p>표시된 이미지와 프로젝터 내의 소스 파일 삭제하기.</p> <p>(1) 이미지를 표시하는 중에 리모컨의 RESET 버튼을 눌러 마이 이미지 - 삭제 메뉴를 표시합니다.</p> <p>(2) ► 버튼을 눌러 삭제를 수행하십시오. 삭제를 중지하려면 ◀ 버튼을 누르십시오.</p>
<p>AMX D.D. (AMX Device Discovery)</p>	<p>▲/▼ 버튼을 사용해서 AMX Device Discovery 를 사용 / 사용안함으로 합니다. 사용 ⇄ 사용안함 사용을 선택한 경우에는 같은 네트워크에 연결된 AMX 의 컨트롤러로 프로젝터를 인식할 수 있습니다. AMX Device Discovery 에 관한 상세한 내용은 AMX 웹사이트를 방문해 주십시오. URL: http://www.amx.com/</p>

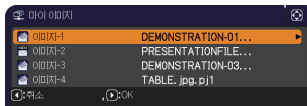



(다음 페이지에 계속)

항목	설명
프리젠테이션	<p>이 항목을 선택하면 프리젠테이션 메뉴가 표시됩니다 . ▲/▼ 버튼을 사용하여 다음 항목 중 하나를 선택한 다음 ▶ 또는 ENTER 버튼을 눌러 해당 기능을 사용하십시오 .</p> <ul style="list-style-type: none"> • 네트워크 프리젠테이션을 이용하려면 전용 응용 프로그램인 “LiveViewer” 가 있어야 합니다 . 번들로 제공된 애플리케이션 CD 에서 설치하면 됩니다 . 또한 , 최신 버전과 관련 정보를 Hitachi 웹 사이트 (http://www.hitachi-america.us/projectors 또는 http://www.hitachidigitalmedia.com) 에서 내려받을 수 있습니다 . 네트워크 프리젠테이션에 관한 자세한 내용과 “LiveViewer” 설치 방법은 “LiveViewer” 설명서를 참조하십시오 .
	<p>프레젠테터 모드 해제</p> <p>컴퓨터의 이미지가 투사되는 동안 컴퓨터를 프레젠테터 모드로 설정하면 해당 컴퓨터가 프로젝터를 점유하여 다른 컴퓨터에서의 접속이 차단됩니다 . 이 기능을 사용하여 프레젠테터 모드를 종료하고 다른 컴퓨터가 프로젝터에 접속할 수 있도록 할 수 있습니다 . 이 항목을 선택하면 대화상자가 표시됩니다 . ▶ 버튼을 눌러 대화상자에서 OK 를 선택합니다 . 프레젠테터 모드가 취소되고 결과를 나타내는 메시지가 표시됩니다 .</p> <ul style="list-style-type: none"> • 프레젠테터 모드 설정을 지정하려면 “LiveViewer” 를 사용하십시오 . 자세한 내용은 “LiveViewer” 설명서를 참조하십시오 .
	<p>멀티 PC 모드</p> <p>“LiveViewer” 에서 한 대 이상의 컴퓨터를 멀티 PC 모드로 설정하고 해당 컴퓨터의 이미지를 프로젝터로 전송하면 아래의 두 옵션 중에서 프로젝터의 표시 모드를 선택할 수 있습니다 .</p> <ul style="list-style-type: none"> - 싱글 PC 모드 : 선택한 컴퓨터의 이미지를 전체 화면으로 표시합니다 . - 멀티 PC 모드 : 최대 4 대의 컴퓨터에서 전송된 이미지를 1/4 로 분할하여 화면에 표시합니다 . <p>이 항목을 선택하면 대화상자가 표시됩니다 . 대화상자를 사용하여 아래 설명된 대로 표시 모드를 변경합니다 .</p> <ul style="list-style-type: none"> • 멀티 PC 모드에서 싱글 PC 모드로 변경하려면 ▲/▼/◀/▶ 버튼을 사용하여 대화상자에서 컴퓨터 중 한 대를 선택하고 ENTER 또는 INPUT 버튼을 누르십시오 . ▶ 버튼을 눌러 OK 를 선택한 다음 ENTER 또는 INPUT 을 다시 누르십시오 . 선택한 컴퓨터의 이미지가 전체 화면으로 표시됩니다 . <p>(다음 페이지에 계속)</p>

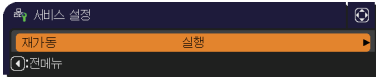

(다음 페이지에 계속)

항목	설명	
<p>프리젠테이션 (계속)</p>	<p>멀티 PC 모드 (계속)</p>	<ul style="list-style-type: none"> • 싱글 PC 모드에서 멀티 PC 모드로 변경하려면 대화상자에서 ▶ 버튼을 눌러 OK 를 선택하고 ENTER 또는 INPUT 버튼을 누르십시오 . 표시 모드가 변경됩니다 . • 표시 모드를 사용자의 컴퓨터에서 복수 PC 모드로 전환하는 방법에 관한 자세한 내용은 “LiveViewer” 설명서를 참조하십시오 . • 표시 모드가 싱글 PC 모드로 변경되면 선택한 컴퓨터의 프레젠테터 모드 설정이 적용됩니다 . 또한 표시 모드가 멀티 PC 모드로 변경되면 컴퓨터의 설정과 관계 없이 프레젠테터 모드 설정이 무효화됩니다 . 자세한 내용은 “LiveViewer” 설명서를 참조하십시오 . 
	<p>유저명 표시</p>	<p>이 항목을 선택하면 사용자 이름이 표시됩니다 . 이 기능을 사용하면 현재 이미지를 전송한 컴퓨터를 식별할 수 있습니다 .</p> <ul style="list-style-type: none"> • “LiveViver” 에서 각 컴퓨터의 사용자 이름을 설정할 수 있습니다 . 자세한 내용은 “LiveViewer” 설명서를 참조하십시오 .
<p>서비스 설정</p>	<p>본 항목을 실행하면 네트워크 기능을 재시작하고 초기화합니다 .</p> <p>▶ 버튼을 사용해서 재기동실행을 선택하십시오 .</p>  <p>그리고나서 ▶ 버튼을 사용해서 실행합니다 .</p>  <p>재기동을 선택하면 네트워크가 일단 끊어집니다 . DHCP 를 선택하면 IP 주소가 변경될 수 있습니다 . 재기동실행을 선택한 후에 약 30 초 동안 네트워크 메뉴를 제어할 수 없을 수도 있습니다 .</p>	

보안설정 메뉴

본 프로젝터에는 보안 기능이 탑재되어 있습니다. 보안설정 메뉴에서 아래 표의 항목을 수행할 수 있습니다. 보안설정 메뉴 사용하기 : 보안 기능을 사용하기 전에 먼저 사용자 등록이 필요합니다.

보안설정 메뉴로 들어가십시오.

- ▶ 버튼을 누르십시오. '패스워드를 입력해 주십시오.' 상자가 표시됩니다.
- ▲/▼/◀/▶ 버튼을 사용해 등록된 패스워드를 입력하십시오. 공장 출고 시 기본 비밀번호는 다음과 같습니다.

CP-F650 :3905

이 패스워드는 변경될 수 있습니다 (아래). '패스워드를 입력해 주십시오.' 상자의 오른쪽으로 커서를 이동시키고 ▶ 버튼을 눌러 보안설정 메뉴가 표시되게 하십시오.

- 가능한 한 공장 출하시의 기본 패스워드를 변경할 것을 권장합니다.
- 잘못된 패스워드가 입력된 경우 다시 '패스워드를 입력해 주십시오.' 상자가 표시됩니다. 잘못된 패스워드가 3 회 입력되면 프로젝터가 꺼집니다. 그 다음에는 잘못된 패스워드가 입력될 때마다 프로젝터가 꺼집니다.

- 아래 표에 표시된 항목을 수행할 수 있습니다.

패스워드를 기억하지 못하는 경우

- '패스워드를 입력해 주십시오.' 상자가 표시된 동안에 리모컨의 RESET 버튼을 약 3 초간 누르거나 프로젝터의 ▶ 버튼을 누른 상태에서 INPUT 버튼을 3 초간 누르십시오.
- 10 자리의 문의 코드가 표시됩니다. 10 자리의 문의 코드로 대리점에 문의하십시오. 사용자의 등록 정보가 확인된 다음에 패스워드가 보내집니다.
 - 문의 코드가 표시된 상태에서 약 55 초 동안 버튼 입력이 없을 경우 메뉴가 닫히게 됩니다. 필요한 경우에는 순서 (1) 부터 다시 수행하십시오.

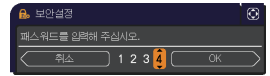
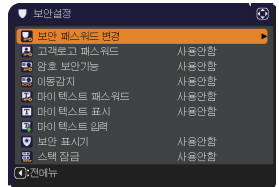
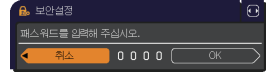

조작 항목	설명
보안 패스워드 변경	<ol style="list-style-type: none"> 보안설정 메뉴의 ▲/▼ 버튼을 사용해 보안 패스워드 변경을 선택하고 ▶ 버튼을 눌러 '새 패스워드를 입력하십시오' 상자가 표시되게 하십시오. ▲/▼/◀/▶ 버튼을 사용해 새로운 패스워드를 입력하십시오. '새 패스워드를 입력하십시오' 상자의 오른쪽으로 커서를 이동시키고 ▶ 버튼을 눌러 '새 패스워드를 다시 입력하십시오' 상자가 표시되면 동일한 패스워드를 다시 입력하십시오. '새 패스워드를 다시 입력하십시오' 상자의 오른쪽으로 커서를 이동시킨 다음 ▶ 버튼을 누른 '새 패스워드를 메모하십시오' 상자가 약 30 초 동안 표시됩니다. 이 때 패스워드를 메모하십시오. 리모컨의 ENTER 버튼을 누르거나 프로젝터의 ▶ 버튼을 누르면 '새 패스워드를 메모하십시오' 상자가 닫히게 됩니다. <ul style="list-style-type: none"> • 패스워드를 잘 기억해 두십시오.

조작 항목	설명
<p>고객로그 패스워드</p>	<p>고객로그 패스워드 기능을 사용하여 고객로그 기능의 무단 사용을 방지하고 현재 등록된 고객로그 이미지가 겹쳐 쓰기 되는 것을 방지할 수 있습니다 .</p> <p>1 고객로그 패스워드 켜기</p> <p>1-1 보안 설정 메뉴에서 ▲/▼ 버튼을 사용하여 고객로그 패스워드를 선택한 다음 ► 버튼을 눌러 고객로그 패스워드 사용 / 사용안함 메뉴를 표시합니다 .</p> <p>1-2 고객로그 패스워드 사용 / 사용안함 메뉴에서 ▲/▼ 버튼을 사용하여 사용을 선택합니다 . '새 패스워드를 입력하십시오' 상자 (작음) 가 표시됩니다 .</p> <p>1-3 ▲/▼/◀/▶ 버튼을 사용하여 패스워드를 입력합니다 . 커서를 '새 패스워드를 입력하십시오' 상자 (작음) 의 우측으로 이동시켜 ► 버튼을 눌러 '새 패스워드를 다시 입력하십시오' 상자를 표시한 다음 같은 패스워드를 다시 입력합니다 .</p> <p>1-4 커서를 '새 패스워드를 다시 입력하십시오' 상자의 우측으로 이동시킨 다음 ► 버튼을 누르면 '새 패스워드를 메모하십시오' 상자가 30 초 동안 표시됩니다 이 시간 동안 패스워드를 기록하십시오 . 리모컨의 ENTER 버튼 또는 프로젝터의 ► 버튼을 누르면 고객로그 패스워드 사용 / 사용안함 메뉴로 복귀합니다 .</p> <p>고객로그용 패스워드가 설정되는 경우</p> <ul style="list-style-type: none"> • 고객로그 등록 기능 (과 메뉴) 를 이용할 수 없습니다 . • 고객로그잠금 메뉴를 이용할 수 없습니다 . • 초기 화면 설정이 고객로그에서 잠금 상태가 됩니다 (그리고 메뉴를 이용할 수 없습니다) . <p>고객로그 패스워드를 끄면 이 기능들을 정상적으로 조작할 수 있습니다 .</p> <ul style="list-style-type: none"> • 고객로그 패스워드를 분실하지 않도록 주의하십시오 . <p>2 고객로그 패스워드 끄기</p> <p>2-1 1-1 의 절차를 따라 고객로그 패스워드 사용 / 사용안함 메뉴를 표시합니다 .</p> <p>2-2 사용안함을 선택하여 '패스워드를 입력해 주십시오' 상자 (큼) 를 표시합니다 . 등록된 패스워드를 입력하면 화면이 고객로그 패스워드 사용 / 사용안함 메뉴로 복귀합니다 .</p> <p>올바르지 않은 패스워드가 입력되면 이 메뉴가 닫힙니다 . 필요한 경우 2-1 의 절차를 반복합니다 .</p> <p>3 패스워드를 분실한 경우</p> <p>3-1 1-1 의 절차를 사용하여 고객로그 패스워드 사용 / 사용안함 메뉴를 표시합니다 .</p> <p>3-2 사용안함을 선택하여 '패스워드를 입력해 주십시오 . ' 상자 (큼) 를 표시합니다 . 10 자리의 조회 코드가 상자 안에 표시됩니다 .</p> <p>3-3 10 자리 조회 코드를 이용하여 대리점에 문의합니다 사용자 등록 정보가 확인되면 사용자 패스워드가 전송됩니다 .</p>

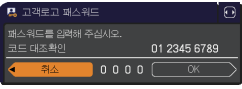
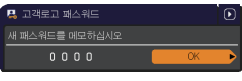
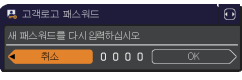
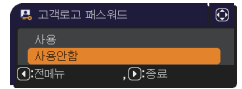

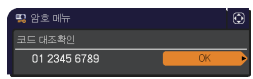
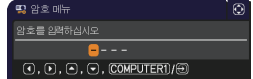
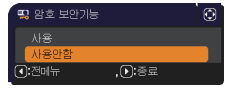

(다음 페이지에 계속)

조작 항목	설명
<p>암호 보안기능</p>	<p>암호 보안기능은 등록된 코드가 입력되지 않는 경우 프로젝터가 사용되는 것을 방지합니다.</p> <p>1 핀 잠금을 켜십시오</p> <p>1-1 보안설정 메뉴에서 ▲/▼ 버튼을 사용하여 암호 보안기능을 선택한 다음 ► 버튼 또는 ENTER 버튼을 눌러 암호 보안기능 사용 / 사용안함 메뉴를 표시합니다.</p> <p>1-2 암호 보안기능 사용 / 사용안함 메뉴에서 ▲/▼ 버튼을 사용하여 사용을 선택하면 '암호를 입력하십시오' 상자가 표시됩니다.</p> <p>1-3 ▲/▼/◀/▶, 버튼, COMPUTER 1 또는 INPUT 버튼을 사용하여 네 부분으로 구성된 암호를 입력합니다. '암호를 다시 입력하십시오' 상자가 표시됩니다. 같은 암호를 재입력합니다. 이렇게 하면 암호 등록이 완료됩니다.</p> <ul style="list-style-type: none"> • '암호를 입력하십시오' 상자 또는 '암호를 다시 입력하십시오' 상자가 표시되어 있을 때 약 55 초 동안 어떤 키도 누르지 않으면 메뉴가 닫힙니다. 필요한 경우 1-1 의 절차를 반복합니다. <p>나중에 AC 전원을 끄고 나서 프로젝터가 재기동되면 '암호를 입력하십시오' 상자가 표시됩니다. 등록된 암호를 입력합니다. 등록된 암호를 입력하면 프로젝터를 사용할 수 있게 됩니다. 올바르게 않은 암호가 입력되면 '암호를 입력하십시오' 상자가 다시 표시됩니다.</p> <p>올바르지 않은 암호를 3 회 연속 입력하면 프로젝터가 꺼집니다. 그 뒤 올바른 암호가 입력될 때마다 프로젝터가 꺼집니다. '암호를 입력하십시오' 상자가 표시되어 있을 때 약 5 분 동안 어떤 키도 누르지 않으면 프로젝터도 꺼집니다.</p> <p>이 기능은 AC 전원을 끄고 나서 프로젝터를 기동할 때만 작동합니다.</p> <ul style="list-style-type: none"> • 암호를 분실하지 않도록 주의하십시오. <p>2 암호 보안 끄기</p> <p>2-1 1-1 의 절차를 따라 암호 보안기능 사용 / 사용안함 메뉴를 표시합니다.</p> <p>2-2 ▲/▼ 버튼을 사용하여 사용안함을 선택하면 '암호를 입력하십시오' 상자가 표시됩니다.</p> <p>등록된 암호를 입력하여 암호 보안기능을 끕니다.</p> <p>올바르지 않은 암호를 3 회 연속 입력하면 프로젝터가 꺼집니다.</p> <p>3 암호를 분실한 경우</p> <p>3-1 '암호를 입력하십시오' 상자가 표시된 동안, 리모컨의 RESET 버튼을 3 초 동안 누른 상태로 하거나, 프로젝터의 ► 버튼을 누른 상태로 INPUT 버튼을 3 초간 누른 상태로 하십시오. 10 자리 조회 코드가 표시됩니다.</p> <ul style="list-style-type: none"> • 조회 코드가 표시되어 있을 때 약 5 분 동안 어떤 키도 누르지 않으면 프로젝터가 꺼집니다. <p>3-2 10 자리 코드 대조확인을 이용하여 대리점에 문의합니다. 사용자 등록 정보가 확인되면 사용자 암호가 전송됩니다.</p>

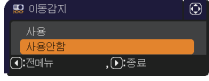

(다음 페이지에 계속)

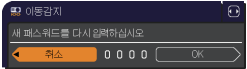
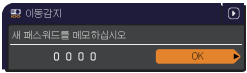
조작 항목	설명
<p>이동감지</p>	<div style="border: 1px solid gray; padding: 5px; margin-bottom: 10px;"> <p><<상대(사)자>> 안면 인식용 얼굴 정보부터 프로그래밍이 이동감지입니다.</p> <p>간혹 보안에 심각한 영향을 표시하면 비밀번호 변경을 사용하시기 바랍니다.</p> </div> <p>이 기능이 사용으로 설정돼 있고 프로젝터의 수직 각도 또는 설치 설정이 이전에 기록된 설정과 다르면 이동감지 사용 경고 표시가 표시되고 입력 신호는 표시되지 않습니다.</p> <ul style="list-style-type: none"> • 다시 신호가 표시되게 하려면 이 기능을 사용안함으로 설정하십시오. • 상태감시 커집 알람이 표시되고 약 5분이 경과하면 램프가 꺼집니다. • 이동감지 기능이 작동되는 동안에는 키스톤 조정 기능을 사용할 수 없습니다. <h3>1 이동감지 켜기</h3> <p>1-1 보안 설정 메뉴에서 ▲/▼ 버튼을 사용해 이동감지를 선택하고 ► 또는 ENTER 버튼을 눌러 이동감지 사용 / 사용안함 메뉴가 표시되게 하십시오.</p> <p>1-2 이동감지 사용 / 사용안함 메뉴에서 ▲/▼ 버튼을 사용해 사용을 선택하십시오. 사용을 선택하면 현재 각도 설정과 설치 설정을 저장합니다. '새 패스워드를 입력하십시오' 상자 (작음)가 표시됩니다.</p> <p>1-3 ▲/▼/◀/▶ 버튼을 사용해 패스워드를 입력하십시오. '새 패스워드를 입력하십시오' 상자 (작음)의 오른쪽으로 커서를 이동시키고 ► 버튼을 눌러 '새 패스워드를 다시 입력하십시오' 상자가 표시되면 동일한 패스워드를 다시 입력하십시오.</p> <p>1-4 '새 패스워드를 다시 입력하십시오' 상자의 오른쪽으로 커서를 이동시킨 다음 ► 버튼을 누르면 '새 패스워드를 메모하십시오' 상자가 약 30 초 동안 표시됩니다. 이 때 패스워드를 메모해 주십시오.</p> <p>리모컨의 ENTER 버튼이나 프로젝터의 ► 버튼을 누르면 이동감지 사용 / 사용안함 메뉴로 복귀합니다.</p> <ul style="list-style-type: none"> • 이동감지의 패스워드를 잘 기억해 두십시오. • 이 기능은 AC 전원을 끄고 나서 프로젝터를 기동할 때만 작동합니다. • 이 기능은 사용이 선택되어도 프로젝터가 안정적인 장소에 설치되지 않은 경우에는 정상적으로 기능하지 않을 수 있습니다. <h3>2 이동감지 끄기</h3> <p>2-1 1-1의 순서에 따라 이동감지 사용 / 사용안함 메뉴가 표시되게 하십시오.</p> <p>2-2 사용안함을 선택해 '패스워드를 입력해 주십시오' 상자 (큼)가 표시되게 하십시오. 등록된 패스워드를 입력하면 화면이 이동감지 사용 / 사용안함 메뉴로 복귀합니다.</p> <p>잘못된 패스워드가 입력되면 메뉴가 닫힙니다. 필요한 경우에는 순서 2-1 부터 다시 수행하십시오.</p> <h3>3 패스워드를 분실한 경우</h3> <p>3-1 1-1의 절차를 따라 이동 감지 사용 / 사용안함 메뉴를 표시합니다.</p> <p>3-2 사용안함을 선택하여 '패스워드를 입력해 주십시오' 상자 (큼)를 표시합니다. 10 자리의 코드 대조확인 상자 안에 표시됩니다.</p> <p>3-3 10 자리 코드 대조확인을 이용하여 대리점에 문의합니다. 사용자 등록 정보가 확인되면 사용자 패스워드가 전송됩니다.</p> <div style="margin-top: 10px;">     </div>

(다음 페이지에 계속)

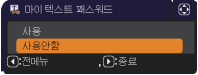
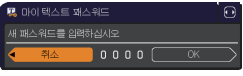
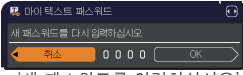
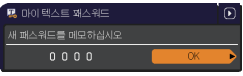
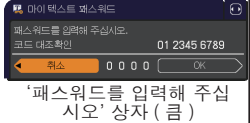
조작 항목	설명
<p>마이 텍스트 패스워드</p>	<p>마이 텍스트 패스워드 기능은 마이 텍스트가 겹쳐 쓰기 되는 것을 방지할 수 있습니다. 마이 텍스트에 대해 패스워드가 설정될 때 ;</p> <ul style="list-style-type: none"> • 마이 텍스트 표시 메뉴를 사용할 수 없게 되며 표시 설정을 변경할 수 없게 됩니다. • 마이 텍스트 입력 메뉴를 사용할 수 없게 되며 마이 텍스트를 겹쳐 쓰기 할 수 없게 됩니다. <p>1 마이 텍스트 패스워드 기능</p> <p>1-1 보안설정 메뉴에서 ▲/▼ 버튼을 사용하여 마이 텍스트 패스워드를 선택한 다음 ▶ 버튼을 눌러 마이 텍스트 패스워드 사용 / 사용안함 메뉴를 표시합니다.</p>  <p>1-2 마이 텍스트 패스워드 사용 / 사용안함 메뉴를 ▲/▼ 버튼을 사용하여 사용을 선택합니다. '새 패스워드를 입력하십시오' 상자 (작음) 가 표시됩니다.</p>  <p>1-3 ▲/▼/◀/▶ 버튼을 사용하여 패스워드를 입력합니다. 커서를 '새 패스워드를 입력하십시오' 상자 (작음) 의 우측으로 이동시켜 ▶ 버튼을 눌러 '새 패스워드를 다시 입력하십시오' 상자를 표시한 다음 같은 패스워드를 다시 입력합니다.</p>  <p>1-4 '새 패스워드를 다시 입력하십시오' 상자의 오른쪽으로 커서를 이동시킨 다음 ▶ 버튼을 누르면 '새 패스워드를 메모하십시오' 상자가 약 30 초 동안 표시됩니다. 이 때 패스워드를 메모해 주십시오.</p>  <p>리모컨의 ENTER 버튼 또는 프로젝터의 ▶ 버튼을 누르면 마이 텍스트 패스워드 사용 / 사용안함 메뉴로 복귀합니다.</p>
	<p>2 마이 텍스트 패스워드 끄기</p> <p>2-1 1-1 의 절차를 따라 마이 텍스트 패스워드 사용 / 사용안함 메뉴를 표시합니다.</p> <p>2-2 사용안함을 선택하여 '패스워드를 입력해 주십시오' 상자 (큼) 를 표시합니다. 등록된 패스워드를 입력하면 화면이 마이 텍스트 패스워드 사용 / 사용안함 메뉴로 복귀합니다.</p> <p>올바르지 않은 패스워드가 입력되면 이 메뉴가 닫힙니다. 필요한 경우 2-1 의 절차를 반복합니다.</p> <p>3 패스워드를 분실한 경우</p> <p>3-1 1-1 의 절차를 따라 마이 텍스트 패스워드 사용 / 사용안함 메뉴를 표시합니다.</p> <p>3-2 사용안함을 선택하여 '패스워드를 입력해 주십시오.' 상자 (큼) 를 표시합니다. 10 자리의 코드 대조확인이 상자 안에 표시됩니다.</p> <p>3-3 10 자리 코드 대조확인을 이용하여 대리점에 문의합니다. 사용자 등록 정보가 확인되면 사용자 패스워드가 전송됩니다.</p> 

(다음 페이지에 계속)

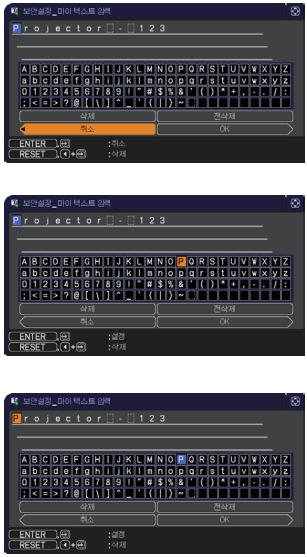
조작 항목	설명
<p>마이 텍스트 표시</p>	<p>(1) 보안설정 메뉴에서 ▲/▼ 버튼을 사용하여 마이 텍스트 표시를 선택한 다음 ► 또는 ENTER 버튼을 눌러 마이 텍스트 표시 사용 / 사용안함 메뉴를 표시합니다.</p> <p>(2) 마이 텍스트 표시 사용 / 사용안함 메뉴에서 ▲/▼ 버튼을 사용하여 켜기 또는 끄기를 선택합니다.</p> <p>사용 ⇄ 사용안함</p> <p>유효으로 설정된 경우, 마이 텍스트가 초기화면 화면과 입력 _ 정보 대화창에 표시됩니다.</p> <ul style="list-style-type: none"> 이 기능은 마이 텍스트 패스워드 기능이 사용안함으로 설정될 때만 사용할 수 있습니다. 
<p>마이 텍스트 입력</p>	<p>(1) 보안설정 메뉴에서 ▲/▼ 버튼을 사용하여 마이 텍스트 입력을 선택한 다음 ► 버튼을 누릅니다. 마이 텍스트 입력 대화상자가 표시됩니다.</p> <p>(2) 처음 세 행에 현재 사용중인 마이 텍스트가 표시됩니다. 아직 쓰지 않은 경우 그 세 행은 공백으로 표시됩니다.</p> <p>▲/▼/◀/▶ 버튼을 사용하거나 ENTER 버튼 또는 INPUT 버튼을 사용하여 문자를 선택하여 입력합니다. 한 번에 1 문자씩 삭제하려면, RESET 버튼을 누르거나, ◀ 및 INPUT 버튼을 동시에 눌러 주십시오. 또한 커서를 화면의 삭제 또는 전삭제로 이동시킨 다음 ENTER 버튼 또는 INPUT 버튼을 누르면 1 문자 또는 전체 문자가 삭제됩니다. 마이 텍스트는 각 행에 최대 24 문자까지 입력할 수 있습니다.</p> <p>(3) 이미 삽입된 문자를 변경하려면 ▲/▼ 버튼을 눌러 커서를 처음 세 행 가운데 한 행으로 이동시킨 다음 ◀/▶ 버튼을 사용하여 커서를 변경할 문자로 이동시킵니다. ENTER 버튼 또는 INPUT 버튼을 누르면 문자가 선택됩니다. 그런 다음 위 항목 (2) 에서 설명한 절차를 따릅니다.</p> <p>(4) 문자 입력을 종료하려면 커서를 화면의 OK 으로 이동시킨 다음 ►, ENTER 또는 INPUT 버튼을 누릅니다. 변경 사항을 저장하지 않고 이전의 마이 텍스트로 되돌리려면 커서를 화면의 취소로 이동시킨 다음 ◀, ENTER 또는 INPUT 버튼을 누릅니다.</p> <ul style="list-style-type: none"> 마이 텍스트 입력 기능은 마이 텍스트 패스워드 기능이 사용안함으로 설정되어 있을 때만 사용될 수 있습니다. 

(다음 페이지에 계속)

조작 항목	설명
보안 표시기	<p>이 항목을 선택하면 보안 표시기 대화 상자가 표시됩니다 . ▲ / ▼ 버튼으로 사용 또는 사용안함을 선택합니다 . 사용 ⇔ 사용안함</p> <p>암호 보안기능 또는 이동감지이 사용에 설정되어 있을 때 사용을 선택하면 SECURITY 표시기는 대기 모드 ( 93, 94) 에서 황색으로 깜빡입니다 .</p>
스택 잠금	<p>이 항목을 선택하면 스택 잠금 대화 상자가 표시됩니다 . 더 상세한 정보에 관해서는 인스턴트 스택를참조하십시오 .</p>

프리젠테이션 도구

이 프로젝트에는 다음과 같이 온스크린 프리젠테이션을 쉽고 빠르게 활성화할 수 있는 편리한 도구가 있습니다 .

- PC 레스 프리젠테이션 ([📖 아래](#))
- 그림 기능
그림 기능은 USB TYPE A 포트에 접속한 USB 마우스 또는 정제를 사용하여 프로젝트의 화면상에 그림을 그리는 기능입니다 . 자세한 내용은 주변 기기의 설명서를 참조하십시오 .
- USB 표시 ([📖108](#))
- 네트워크 프리젠테이션
네트워크 프리젠테이션의 자세한 설명은 [네트워크 가이드](#)와 "LiveViewer"의 사용 설명서를 참조하여 주십시오 .

PC 레스 프리젠테이션

PC 레스 프리젠테이션은 USB TYPE A 포트에 연결된 저장 미디어의 이미지와 오디오 데이터를 읽고 이미지를 다음과 같은 모드로 표시합니다 .

USB TYPE A를 입력 소스로 선택하여 PC 레스 프리젠테이션을 시작할 수 있습니다 . 이 기능을 사용하여 컴퓨터 없이 프리젠테이션을 만들 수 있습니다 .

- 축소판 그림 모드 ([📖99](#))
- 전체 화면 모드 ([📖103](#))
- 슬라이드쇼 모드 ([📖105](#))

[지원되는 저장 미디어]

- USB 메모리 (USB 메모리 , USB 하드 디스크 , USB 카드 리더)

알림 • 일부 USB 메모리 장치 및 / 또는 USB 허브는 올바르게 작동하지 않을 수 있습니다 .
 • 보안 소프트웨어가 포함된 USB 장치는 동작하지 않을 수 있습니다 .
 • USB 장치를 삽입하거나 제거할 때는 주의를 기울이십시오 . ([📖12, 101](#))

[지원되는 형식]

- FAT12, FAT16, FAT32

알림 • NTFS 는 지원되지 않습니다 .

[지원하는 파일 형식과 확장자]

- JPEG (.jpeg, .jpg) * 프로그레시브는 지원되지 않습니다 .
- Bitmap (.bmp) * 16 비트 모드와 압축 비트맵은 지원되지 않습니다 .
- PNG (.png) * 인터레이스 PNG 는 지원되지 않습니다 .
- GIF (.gif)
- 영화 (.avi, .mov) * 지원 비디오 형식 : Motion-JPEG
지원 오디오 형식 : WAV (Linear PCM, 스테레오 16 비트), IMA-ADPCM

PC 레스 프리젠테이션 (계속)

- 알림** • 아래보다 더 큰 해상도의 파일은 지원하지 않습니다.
 : 1920 x 1200 (정지 이미지), 768 x 576 (영화)
 (* 일부 컴퓨터는 위 해상도를 지원하지 않을 수도 있습니다 .)
- 36 x 36 보다 해상도가 작은 파일은 지원되지 않습니다 .
 - 100 x 100 보다 해상도가 작은 파일은 표시되지 않을 수 있습니다 .
 - 프레임 속도가 초당 15 프레임 이상인 영화 이미지는 표시되지 않습니다 .
 - 비트 전송률이 초당 20 메가바이트 이상인 영화 이미지는 표시되지 않습니다 .
 - 지원되는 파일 중 일부는 표시되지 않을 수 있습니다 .
 - 이미지 데이터의 콘텐츠를 축소판 그림 모드로 표시할 수 없을 경우 1 개의 프레임만 나타납니다 .
 - 위에 기재된 파일 형식과 오디오 형식을 결합해도 일부 파일이 재생되지 않을 수도 있습니다 .

축소판 그림 모드

축소판 그림 모드는 USB 저장 장치에 저장된 이미지를 축소판 그림 화면에 표시합니다 . 한 화면에 최대 20 개의 이미지를 나타낼 수 있습니다 .
 원한다면 축소판 그림 모드에서 몇 개의 이미지를 선택한 후 전체 화면 모드 또는 슬라이드쇼 모드로 전환할 수 있습니다 .
 축소판 그림 모드는 USB TYPE A 를 입력 소스로 선택한 후 PC 레스 프리젠테이션의 기본 기능으로 시작됩니다 .

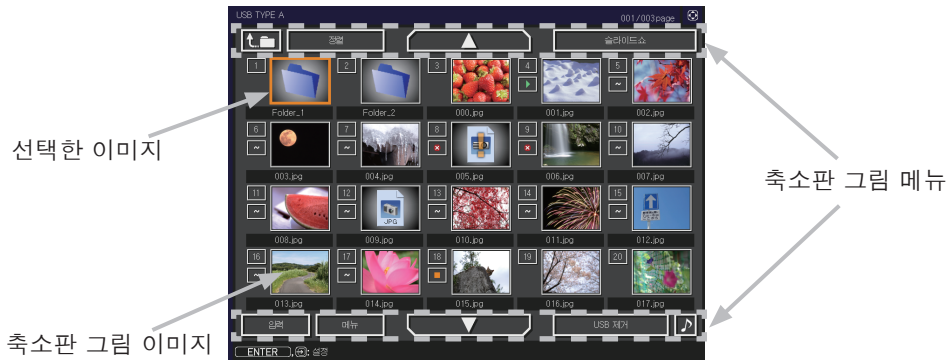

PC 레스 프리젠테이션 (계속)

버튼으로 조작

축소판 그림 화면의 이미지는 리모컨이나 제어판 또는 웹 리모컨으로 조절할 수 있습니다. 축소판 그림 화면을 나타내고 있을 때 다음 표에 나타난 기능을 사용할 수 있습니다.

버튼 조작			기능
리모컨	제어판	웹 리모컨	
▲/▼/◀/▶	▲/▼/◀/▶	[▲]/[▼]/[◀]/[▶]	커서를 이동합니다.
PAGE UP PAGE DOWN	-	[페이지 위로 이동] [페이지 아래로 이동]	페이지를 전환합니다.
ENTER	INPUT	[실행]	<ul style="list-style-type: none"> • 커서를 축소판 그림 이미지에 올려 놓으면 선택한 이미지가 전체 화면 모드로 표시됩니다. • 커서를 축소판 그림 이미지 번호에 올려 놓으면 선택한 이미지의 설정 메뉴 (☞ 아래)가 표시됩니다.





선택한 이미지의 설정 메뉴

조작 항목	기능
설정	◀/▶ 커서 버튼을 사용하여 각 설정을 전환하거나 ▶ 커서 버튼을 사용하여 다음과 같이 기능을 실행할 수 있습니다.
전메뉴	▶ 커서 버튼 또는 ENTER 를 누르면 축소판 그림 화면으로 복귀합니다.
시작	사용으로 전환하여 선택한 이미지를 슬라이드쇼의 첫 번째 이미지로 설정합니다. 이 설정 정보는 "playlist.txt" 파일에 저장됩니다 (☞107).
정지	사용으로 전환하여 선택한 이미지를 슬라이드쇼의 마지막 이미지로 설정합니다. 이 설정 정보는 "playlist.txt" 파일에 저장됩니다 (☞107).
스킵	사용으로 전환하여 선택한 이미지를 슬라이드쇼에서 건너뛸니다. 이 설정 정보는 "playlist.txt" 파일에 저장됩니다 (☞107).
회전	▶ 커서나 ENTER 버튼을 눌러 선택한 정지 이미지를 시계 방향으로 90 도 회전시킵니다. 이 설정 정보는 "playlist.txt" 파일에 저장됩니다 (☞107).

PC 레스 프리젠테이션 (계속)

축소판 그림 메뉴의 조작

축소판 그림 화면의 메뉴를 사용하여 이미지를 제어할 수도 있습니다 .

조작 항목	기능
	상위 폴더로 이동합니다 .
정렬	파일 및 폴더를 다음과 같이 정렬할 수 있습니다 .
전메뉴	▶ 커서 버튼 또는 ENTER 를 누르면 축소판 그림 화면으로 복귀합니다 .
이름 오름차순	파일 이름별로 오름차순으로 정렬합니다 .
이름 내림차순	파일 이름별로 내림차순으로 정렬합니다 .
날짜 오름차순	파일 날짜별로 오름차순으로 정렬합니다 .
날짜 내림차순	파일 날짜별로 내림차순으로 정렬합니다 .
▲/▼	이전 / 다음 페이지로 이동합니다 .
슬라이드쇼	슬라이드쇼를 구성하고 시작합니다 ( 105).
전메뉴	▶ 커서 버튼 또는 ENTER 를 누르면 축소판 그림 화면으로 복귀합니다 .
재생	▶ 커서 버튼 또는 ENTER 를 눌러 슬라이드쇼를 시작합니다 .
시작	슬라이드쇼의 시작 번호를 설정합니다 .
정지	슬라이드쇼의 끝 번호를 설정합니다 .
지연시간	슬라이드쇼 진행 중 정지 이미지 표시 시간 간격을 설정합니다 . 간격 시간을 몇 초 정도로 매우 짧게 설정하는 것은 좋지 않습니다 . 왜냐하면 이미지 파일이 디렉토리 깊숙한 곳에 저장되어 있거나 같은 디렉토리에 많은 파일이 저장되어 있으면 그 이미지 파일을 읽고 재생하는 데 몇 초 이상 걸릴 수 있기 때문입니다 .
재생 모드	슬라이드쇼의 모드를 선택합니다 . 1 회실행 : 슬라이드쇼를 한번만 재생합니다 . 무한반복 : 슬라이드쇼를 무한대로 재생합니다 .
입력	입력 포트를 전환합니다 .
메뉴	메뉴를 표시합니다 .
USB 제거	프로젝터에서 USB 저장 장치를 제거하기 전에 반드시 이 기능을 사용하십시오 . 그 후에는 그것을 USB TYPE A 포트에 다시 삽입할 때까지 프로젝트는 USB 기억 장치를 인지하지 못합니다 .
 / 	오디오 데이터가 있는 파일의 소리를 켜거나 끕니다 .

(다음 페이지에 계속)

PC 레스 프리젠테이션 (계속)

- 알림** • 프로젝터 OSD 가 나오는 동안에는 위의 기능을 사용할 수 없습니다 .
- 축소판 그림 모드로 한 페이지에 최대 20 개의 파일을 표시할 수 있습니다 .
 - 축소판 그림 화면 , 슬라이드쇼 또는 전체 화면 이미지가 표시된 동안에는 INPUT 버튼을 사용하여 입력 포트를 변경할 수 없습니다 .
 - 영화에 포함된 오디오 데이터를 재생할 때 화질이 저하될 수도 있습니다 . 화질을 우선하려면 ♪를 사용안함으로 설정하여 소리를 끄십시오 .
 - AUDIO IN 포트 중 하나를 선택하거나 음성입력 메뉴 ( 59) 의 음성 입력 설정에서 USB TYPE A 에 ✕를 선택하면 ♪가 작동하지 않습니다 .
 - 축소판 그림 화면에 몇 가지 오류 아이콘이 표시됩니다 .



———— 이 파일은 깨졌거나 지원되지 않은 형식인 것 같습니다 .



} 축소판 그림 화면에 표시할 수 없는 파일은 파일 형식 아이콘으로 표시됩니다 .



PC 레스 프리젠테이션 (계속)

전체 화면 모드

전체 화면 모드 은 이미지를 전체 화면에 보여줍니다 . 전체 화면 모드로 표시하려면 축소판 그림 화면에서 이미지를 선택합니다 . 그러면 리모컨의 ENTER 버튼이나 제어판의 INPUT 버튼 또는 웹 리모컨의 [실행] 을 누릅니다 .



전체 화면 표시

정지 이미지용 조작

정지 이미지가 표시된 상태에서는 전체 화면 모드에서 다음과 같은 조작을 할 수 있습니다 .

버튼 조작			기능
리모컨	제어판	웹 리모컨	
▼ ▶ 또는 PAGE DOWN	▼ 또는 ▶	[▼] [▶] 또는 [페이지 아래로 이동]	다음 파일이 표시됩니다 .
▲ ◀ 또는 PAGE UP	▲ 또는 ◀	[▲] [◀] 또는 [페이지 위로 이동]	이전 파일이 표시됩니다 .
ENTER	INPUT	[실행]	축소판 그림을 보여줍니다 .

PC 레스 프리젠테이션 (계속)

영화용 조작

영화가 전체 화면 모드에서 재생될 때 커서 버튼 중 하나 또는 리모컨이나 제어판 또는 웹 리모컨의 ENTER 버튼이나 INPUT 버튼을 누르면 원격 제어 아이콘과 진행률 표시줄이 표시됩니다. 리모컨 아이콘이나 진행률 표시줄이 표시될 때 다음과 같은 조작을 할 수 있습니다.

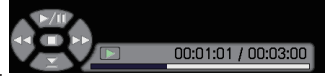

버튼 조작			기능
리모컨	제어판	웹 리모컨	
▲	▲	[▲]	▶ (재생) / (일시중지) 전환
▶	▶	[▶]	▶▶ (FF) 빨리 재생
◀	◀	[◀]	◀◀ (REW) 빨리 되감기
ENTER	INPUT	[실행]	■ (중지), 축소판 그림을 보여줍니다.
PAGE DOWN	-	[페이지 아래로 이동]	다음 파일이 표시됩니다.
PAGE UP	-	[페이지 위로 이동]	이전 파일이 표시됩니다.

알림 • 프로젝터 OSD 가 나오는 동안에는 위의 기능을 사용할 수 없습니다.
 • 축소판 그림 화면, 슬라이드쇼 또는 전체 화면 이미지가 표시된 동안에는 INPUT 버튼을 사용하여 입력 포트를 변경할 수 없습니다.

PC 레스 프리젠테이션 (계속)

슬라이드쇼 모드

슬라이드쇼 모드는 이미지를 전체 화면으로 표시하고 축소판 그림 화면 메뉴 (101) 의 지연시간에 설정된 간격으로 이미지를 전환합니다 .

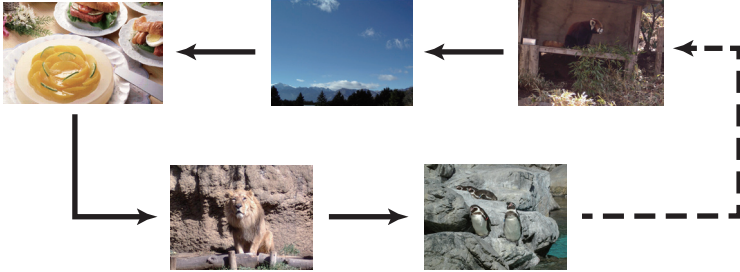

슬라이드쇼 메뉴에서 이 기능을 시작할 수 있습니다 . 슬라이드쇼 메뉴를 표시하려면 축소판 그림 메뉴에서 슬라이드쇼 버튼을 선택하고 리모컨의 ENTER 버튼이나 제어판의 INPUT 버튼 또는 웹 리모컨의 [실행] 를 누릅니다 .

버튼으로 조작

슬라이드쇼가 진행되는 동안 정지 이미지가 표시될 때 다음과 같은 버튼 조작이 가능하며 , 동영상 이 표시될 때 전체 화면 모드에서 같은 버튼 조작이 가능합니다 .

버튼 조작			기능
리모컨	제어판	웹 리모컨	
ENTER	INPUT	[실행]	축소판 그림을 보여줍니다 .

알림 • 프로젝터 OSD 메뉴가 나오는 동안에는 위의 기능을 사용할 수 없습니다 .

- 축소판 그림 화면 , 슬라이드쇼 또는 전체 화면 이미지가 표시된 동안에는 INPUT 버튼을 사용하여 입력 포트를 변경할 수 없습니다 .
- 슬라이드쇼 모드가 원 타임로 설정되고 마지막 파일이 정지 이미지일 때 , 프리젠테이션의 마지막 슬라이드는 리모컨이나 웹 리모컨의 ENTER 버튼 또는 제어판의 INPUT 버튼을 누를 때까지 계속 표시됩니다 .

PC 레스 프리젠테이션 (계속)

축소판 그림 메뉴의 슬라이드쇼에 의한 조작

슬라이드쇼를 원하는 구성에서 재생할 수 있습니다 .
축소판 그림 메뉴에서 슬라이드쇼 항목을 구성합니다 .
( 101) .

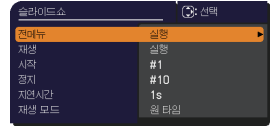

조작 항목	기능
슬라이드쇼	
전메뉴	축소판 그림 모드로 복귀합니다 .
재생	슬라이드쇼를 재생합니다 .
시작	슬라이드쇼의 시작 번호를 설정합니다 .
정지	슬라이드쇼의 끝 번호를 설정합니다 .
지연시간	슬라이드쇼 진행 중 정지 이미지 표시 시간 간격을 설정합니다 . 간격 시간을 몇 초 정도로 매우 짧게 설정하는 것은 좋지 않습니다 . 왜냐하면 이미지 파일이 디렉토리 깊숙한 곳에 저장되어 있거나 같은 디렉토리에 많은 파일이 저장되어 있으면 그 이미지 파일을 읽고 재생하는 데 몇 초 이상 걸릴 수 있기 때문입니다 .
재생 모드	슬라이드쇼의 모드를 선택합니다 . 1 회실행 : 슬라이드쇼를 한번만 재생합니다 . 무한반복 : 슬라이드쇼를 무한대로 재생합니다 .

알림 • 슬라이드쇼 설정은 저장 미디어에 보관되는 “playlist.txt” 파일로 저장됩니다 . 이 파일을 찾지 못하면 자동으로 생성됩니다 .
• 시작 , 정지 , 지연시간 및 재생 모드의 설정은 플레이리스트에 저장됩니다 .
• 저장 미디어가 쓰기 방지되어 있거나 “playlist.txt” 파일이 읽기 전용 파일인 경우 슬라이드쇼 설정을 변경할 수 없습니다 .

PC 레스 프리젠테이션 (계속)

플레이리스트

플레이리스트는 DOS 형식의 텍스트 파일로 축소판 그림 모드 또는 슬라이드쇼에서 표시되는 정지 이미지의 순서를 결정합니다 .

플레이리스트 파일의 이름은 "playlist.txt" 이며 컴퓨터에서 편집할 수 있습니다 . PC-LESS 프리젠테이션이 시작되거나 슬라이드쇼가 구성되면 선택한 이미지 파일이 포함된 폴더에 생성됩니다 .

["playlist.txt" 파일의 예]

시작 설정 : 정지 설정 : 지연시간 설정 : 재생 모드 설정 :

img001.jpg: :: :

img002.jpg:600: :: :

img003.jpg:700:rot1: :: :

img004.jpg: :: :SKIP:

img005.jpg:1000:rot2:SKIP:

"playlist.txt" 파일에는 다음과 같은 정보가 포함됩니다 .

각 정보는 각 행의 끝에서 ":" 및 ":" 로 구분해야 합니다 .

첫 번째 행 : 시작, 정지, 지연시간 및 재생 모드 설정 ([101](#)).

두 번째 행과 그 이후 : 파일 이름, 지연시간, 회전 설정 및 스킵 설정 .

지연시간 : 0~999900(ms) 범위에서 100 단위 (ms) 로 증분하여 설정할 수 있습니다 .

회전 설정 : "rot1" 은 시계 방향으로 90 도 회전하는 것을 의미하며 , "rot2" 와 "rot3" 은 순서대로 90 도 더 회전합니다 .

스킵 설정 : "SKIP" 은 슬라이드쇼에 표시되지 않는 이미지를 의미합니다 .

- 알림** • "playlist.txt" 파일에서 행의 최대 길이는 라인피드를 포함하여 255 자입니다 . 행이 제한 길이를 초과할 경우 "playlist.txt" 파일을 사용할 수 없게 됩니다 .
- 플레이리스트에는 최대 999 개의 파일을 등록할 수 있습니다 . 그러나 일부 폴더가 동일한 디렉토리에 있을 경우 해당 폴더 수만큼 한도 수가 감소합니다 . 한도 수를 초과한 파일은 슬라이드쇼에 표시되지 않습니다 .
 - 저장 장치가 보호되어 있거나 충분한 공간이 없을 경우 "playlist.txt" 파일을 생성할 수 없습니다 .
 - 슬라이드쇼 설정은 슬라이드쇼 모드 단원을 참조하십시오 ([105](#)).

USB 표시

프로젝터는 USB 케이블을 통해 컴퓨터에서 전송된 이미지를 표시할 수 있습니다 (11).

PC 의 하드웨어 및 소프트웨어 요건

- OS: 다음 중 하나를 사용해야 합니다 .
 - Windows® XP Home Edition /Professional Edition
 - Windows Vista® Home Basic /Home Premium /Business /Ultimate / Enterprise
 - Windows® 7 Starter /Home Basic /Home Premium /Business /Ultimate / Enterprise
 - Windows ® 8
 - Windows ® 8 Pro/Enterprise
- CPU: Pentium 4 (2.8 GHz 이상)
- 그래픽 카드 : 16 비트 , XGA 이상
- 메모리 : 512 MB 이
- 하드 디스크 공간 : 30 MB 또는 그 이상
- USB (A) 포트
- USB 케이블 : 1 개

USB 표시 (계속)

USB 표시 시작하기

기타 메뉴에서 USB TYPE B 항목으로 USB 표시를 선택합니다 . USB 케이블을 사용하여 프로젝터의 **USB TYPE B** 포트에 컴퓨터를 연결하면 컴퓨터에서 프로젝터가 CD-ROM 드라이브로 인식됩니다 . 그런 다음 프로젝터의 “LiveViewerLiteForUSB.exe” 소프트웨어가 자동으로 실행되고 USB 표시를 위해 컴퓨터에서 “LiveViewer Lite for USB” 응용프로그램이 준비됩니다 . USB 케이블을 빼면 “LiveViewer Lite for USB” 응용프로그램이 자동으로 종료됩니다 .

알림 • 소프트웨어가 자동으로 시작되지 않으면 (일반적으로 OS 에서 CD-ROM 자동 실행 기능이 비활성화되었기 때문) 아래 지침을 따르십시오 .

(1) 도구 모음에서 [시작] 버튼을 클릭한 후 “실행” 을 선택합니다 .

(2) F: \ LiveViewerLiteForUSB.exe 를 입력한 후 다음을 누릅니다 [OK] .

↑ CD-ROM 드라이브가 컴퓨터에서 F 드라이브가 아닌 경우 F 를 CD-ROM 드라이브에 지정된 드라이브 알파벳으로 바꿉니다 .

- 화면 보호기가 작동하는 동안에는 CD-ROM 이 자동으로 실행되지 않습니다 .
 - 암호로 보호된 화면 보호기가 작동하는 동안에는 컴퓨터에서 이미지 전송이 중단됩니다 . 전송을 재개하려면 화면 보호기를 종료하십시오 .
 - 저희 웹사이트에 이 소프트웨어의 최신판과 설명서가 있는지 확인하십시오 . ( **사용 설명서 (휴대용)**) .
- 사이트의 업데이트 지침을 따르십시오 .

본 애플리케이션이 시작되면 Windows 알람 영역에 아이콘으로 표시됩니다 . 메뉴에서 “Quit” 를 선택하여 컴퓨터에서 응용프로그램을 종료할 수 있습니다 .



알림 • “LiveViewer” (네트워크 가이드 참조) 와 이 응용프로그램을 동시에 사용할 수 없습니다 .

“LiveViewer” 가 실행되고 있는 동안 USB 케이블을 사용하여 프로젝터에 컴퓨터를 연결하면 다음 메시지가 표시됩니다 .

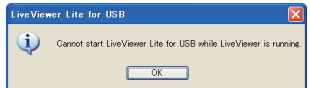

- 사용자 컴퓨터에 설치된 소프트웨어에 따라 , 컴퓨터의 이미지는 “LiveViewer Lite for USB” 로 전송되지 않습니다 .
- 방화벽 기능이 있는 응용 프로그램이 PC 에 설치되어 있다면 사용 설명서에 따라 그 방화벽 기능을 중지시키십시오 .
- 일부 보안 소프트웨어는 이미지 전송을 차단하기도 합니다 . 보안 소프트웨어의 설정을 “LiveViewer Lite for USB” 를 사용할 수 있도록 변경하십시오 .
- **USB TYPE B ( 59)** 에서 오디오 입력을 선택했을 때 프로젝터의 음량을 최대한으로 올린 다음에도 소리가 여전히 너무 작으면 사용자의 컴퓨터가 오디오를 출력하는지 확인하고 음량을 적절히 올리십시오 .

USB 표시 (계속)

오른쪽 버튼 클릭 메뉴

Windows 알림 영역에서 응용프로그램을 마우스 오른쪽 버튼으로 클릭하면 오른쪽에 표시된 메뉴가 표시됩니다 .

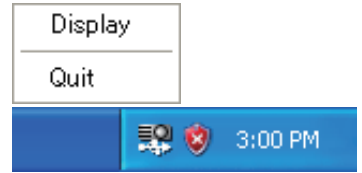

- Display : 플로팅 메뉴가 표시되고 Windows 알림 영역에서 아이콘 (표시) 이 사라집니다 .
- Quit : 응용 프로그램이 종료되고 Windows 알림 영역에서 아이콘 (종료) 이 사라집니다 .

알림 • 응용프로그램을 다시 시작하려면 USB 케이블을 분리한 다음 다시 연결해야 합니다 .

플로팅 메뉴

오른쪽 버튼 클릭 메뉴에서 “Display” 를 선택하면 오른쪽에 표시된 플로팅 메뉴가 컴퓨터 화면에 나타납니다 .

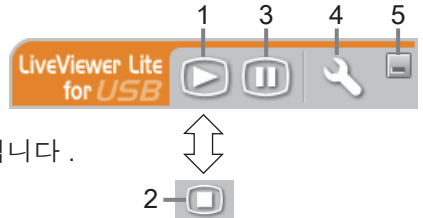

- 1 캡처 시작 버튼
프로젝터로 전송이 시작되고 이미지가 표시됩니다 .
- 2 캡처 중지 버튼
이미지 전송이 중지됩니다 .
- 3 대기 버튼
프로젝터 화면의 이미지가 일시적으로 멈춥니다 . 이 버튼을 누르기 전에 나온 마지막 이미지가 화면에 그대로 유지됩니다 . 이 기능을 이용하면 프로젝터 화면에 나타내지 않고 컴퓨터에서 이미지 데이터를 수정할 수 있습니다 .
- 4 옵션 버튼
옵션 창이 나옵니다 .
- 5 최소화 버튼
플로팅 메뉴가 종료되고 Windows 알림 영역에 아이콘이 다시 나타납니다 .

알림 • 캡처 시작 / 캡처 중지 버튼을 반복해서 클릭하면 이미지가 화면에 나타나지 않을 수도 있습니다 .

USB 표시 (계속)

옵션 창

플로팅 메뉴에서 옵션 버튼을 클릭하면 옵션 창이 표시됩니다 .

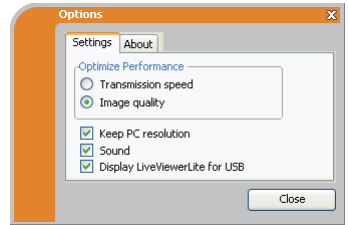

Optimize Performance (성능 최적화)

“LiveViewer Lite for USB” 가 JPEG 데이터의 스크린샷을 캡처하여 프로젝터에 전송합니다 .

“LiveViewer Lite for USB” 에는 JPEG 데이터의 압축률이 서로다른 2 가지 옵션이 있습니다 .

Transmission speed (전송 속도)

속도가 이미지 품질보다 우선합니다 .

JPEG 압축률을 더 높게 만듭니다 . 전송된 데이터가 더 작게 때문에 프로젝터 화면의 덮어쓰기가 더 빠릅니다 . 하지만 이미지 품질은 더 나쁩니다 .

Image quality (이미지 품질)

이미지 품질이 속도보다 우선합니다 .

JPEG 압축률을 더 낮게 만듭니다 . 전송된 데이터가 더 크기 때문에 프로젝터 화면의 덮어쓰기가 더 느립니다 . 하지만 이미지 품질은 더 좋습니다 .

Keep PC resolution (PC 해상도 유지)

[Keep PC Resolution] 칸의 체크 표시를 해제하면 컴퓨터의 화면 해상도가 다음과 같이 바뀌고 표시 속도가 더 빨라질 수도 있습니다 . :1280 x 800

사용자의 컴퓨터가 위에 명시된 표시 해상도를 지원하지 않으면 명시된 해상도보다 더 작은 해상도 가운데에서 그 컴퓨터가 지원하는 가장 큰 해상도가 선택됩니다 .

Sound (소리)



소리를 켜거나 끕니다 . 이미지 데이터와 함께 전송되는 오디오 데이터를 재생할 때 화질이 저하될 수도 있습니다 . 화질을 우선하려면 확인란에 표시하여 소리를 끄십시오 .

Display LiveViewer Lite for USB (LiveViewer Lite for USB 표시)

화면에 "LiveViewer Lite for USB" 응용프로그램 창을 표시하려면 확인란을 선택하십시오 . Windows8 에서 LiveViewer 를 사용할 경우 "Display LiveViewer Lite for USB" 설정이 항상 켜집니다 .

About (정보)

“LiveViewer Lite for USB” 의 버전 정보입니다 .

알림 • 해상도가 변경되면 PC 바탕 화면의 아이콘 배열이 바뀔 수 있습니다 .
 • AUDIO IN 포트 중 하나를 선택하거나 음성입력 메뉴 (59)의 음성 입력 설정에서 USB TYPE B 에 를 선택하면 Options 원도의 오디오 음 조작 기능을 사용할 수 없습니다 .

유지보수

램프 교환하기

램프는 제품 수명이 제한되어 있습니다. 램프를 장기간 동안 사용하면 영상이 어두워지거나 색조가 약해질 수 있습니다. 램프마다 수명이 다르며, 사용 직후 터지거나 탈 수도 있는 램프도 있습니다.

새 램프를 준비하여 조기에 교환하는 것이 좋습니다. 새 램프를 준비하려면 대리점에 문의하여 램프 타입 번호를 알려 주면 됩니다.

타입 넘버: DT02011

램프 교환하기

1. 프로젝터를 끄고 전원 코드를 뽑습니다. 최소 45분 동안 프로젝터를 냉각시킵니다.
2. 새 램프를 준비합니다. 프로젝터가 지정된 장착용 부속품을 사용해 설치된 경우, 또는 램프가 파열된 경우, 대리점에 램프 교체를 문의해 주십시오.

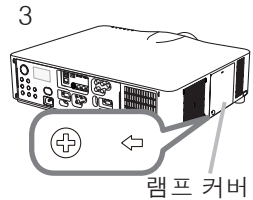

램프 커버

직접 교환하는 경우 다음 절차를 따릅니다.

3. 램프 커버의 나사 (화살표로 표시됨) 를 풀고 밑으로 밀어내려 들어 올려서 분리합니다.
4. 램프에 있는 3개의 나사 (화살표로 표시됨) 를 풀고 천천히 손잡이로 램프를 꺼냅니다. 다른 나사는 절대로 풀지 마십시오.

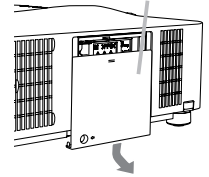

손잡이 4, 5

5. 새 램프를 삽입한 다음 앞의 절차에서 풀었던 세 개의 램프 나사를 다시 단단히 죄어 제자리에 고정시킵니다.
6. 램프 커버의 인터록 부분과 프로젝터를 함께 잡아서 램프 커버를 제자리로 밀어 넣습니다. 그리고 난 후 램프 커버의 나사를 단단히 조여 주십시오.
7. 프로젝터를 켜고 기타 메뉴의 램프 사용 시간 항목을 이용하여 램프 사용 시간을 초기화합니다.
 - (1) MENU 버튼을 눌러 메뉴를 표시합니다.
 - (2) 메뉴에서 ▼/▲ 버튼을 사용하여 상세 메뉴를 선택한 다음 ▶ 버튼을 누릅니다.
 - (3) ▼/▲ 버튼을 사용하여 메뉴의 좌측열에서 기타를 선택한 다음 ▶ 버튼을 누릅니다.
 - (4) ▼/▲ 버튼을 사용하여 램프 사용 시간을 선택한 다음 ▶ 버튼을 누릅니다. 대화상자가 표시됩니다.
 - (5) 대화상자에서 ▶ 버튼을 눌러 "OK" 를 선택합니다. 램프 사용 시간이 초기화됩니다.

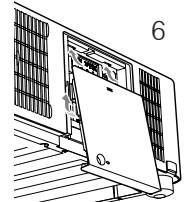
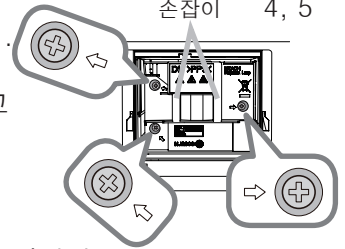

6

주의 ▶ 램프를 꺼낸 상태에서 프로젝터 내부를 만지면 안 됩니다.

알림 • 램프를 교환한 경우에만 램프 사용 시간을 초기화하여 램프 상태가 적절히 표시되게 하십시오.

램프 교환하기 (계속)

램프 경고

 감전 주의

 고온 주의



 파열 주의

△경고 ▶ 프로젝터는 고압 수은 유리 램프를 사용합니다. 램프는 심한 충격을 받거나 굽힐 경우, 고온 상태에서 취급될 경우 또는 시간 경과에 따라 마모되었을 경우 평하는 소리와 함께 파손되거나 탈 수 있습니다. 램프마다 수명이 다르며, 사용 직후 터지거나 탈 수도 있는 램프도 있습니다. 또한 전구가 터지면 유리 파편이 램프 하우징으로 날아들어갈 수 있고, 수은을 함유한 유리 파편과 미세한 유리 입자를 함유한 먼지가 프로젝터의 통기구를 통해 밖으로 나올 수 있습니다.

▶ **램프 폐기 방법**: 본 제품에는 수은 램프가 포함되어 있으며 수은 램프는 쓰레기통에 버리면 안 됩니다. 수은 램프는 환경 법률에 따라 폐기해야 합니다.

- 램프 재활용에 대해서는 www.lamprecycle.org 를 방문하십시오 (미국).
- 품 폐기에 대해서는 지방 자치단체 또는 www.eiae.org (미국) 또는 www.epsc.ca (캐나다) 에 문의하십시오.

자세한 내용은 대리점에 문의합니다.

 <p>전원 콘센트에서 플러그를 뽑아 주십시오.</p>	<ul style="list-style-type: none"> • 램프가 파손될 경우 (파손되면 평하는 소리가 들림) 콘센트에서 전원 코드를 뽑고 대리점에 램프 교환을 요청합니다. 유리 파편이 프로젝터의 내부를 손상시킬 수도 있고, 취급 중에 부상을 유발할 수도 있으므로, 프로젝터를 청소하거나 램프를 교환하십시오. • 램프가 파손될 경우 (파손되면 평하는 소리가 들림), 실내를 잘 환기시키고 프로젝터 통기구에서 나오는 가스 또는 미세 입자를 들이마시지 않도록 주의하고 가스 또는 미세 입자가 눈이나 입 속에 들어가지 않게 주의합니다. • 램프를 교환하기 전에 프로젝터를 끄고 전원 코드를 뽑은 다음 램프가 충분히 냉각될 때까지 최소 45 분간 기다립니다. 고온 상태에서 램프를 취급하면 화상을 입을 수 있으며 램프가 손상될 수 있습니다.
	<ul style="list-style-type: none"> • 지정된 스크루 (화살표로 표시) 이외의 스크루는 절대로 제거하면 안 됩니다. • 프로젝터가 천정에 매달려 있을 때는 램프 커버를 열면 안 됩니다. 램프 커버를 열면 위험합니다. 왜냐하면 램프 전구가 파손된 경우 커버가 열리면 파편이 떨어지기 때문입니다. 또한 높은 곳에서 작업하는 것은 위험하므로 전구가 파손되지 않은 경우에도 대리점에 램프 교환을 의뢰합니다. • 램프 커버를 제거한 상태에서 프로젝터를 사용하면 안 됩니다. 램프 교체 이후 나사가 단단히 죄어 있는지 확인합니다. 나사가 느슨하면 램프가 손상되거나 사용자가 부상을 당할 수 있습니다.
	<ul style="list-style-type: none"> • 지정된 종류의 램프만 사용합니다. 이 모델의 램프 사양에 맞지 않는 램프를 사용하는 것은 화재나 본 제품의 손상 또는 수명을 단축시킬 우려가 있습니다. • 램프를 처음 사용한 직후 램프가 파손되는 경우 램프 이외의 특정 부위에 전기적 문제가 있을 가능성이 있습니다. 이러한 상황이 발생할 경우 대리점 또는 서비스 담당자에게 문의하십시오. • 취급 주의: 램프가 충격을 받거나 굽힐 경우 사용 중에 램프 전구가 터질 수도 있습니다. • 장기간 동안 램프를 사용하면 램프가 어두워지거나 켜지지 않거나 터질 수도 있습니다. 영상이 어두워 보이거나 색조가 약하면 최대한 빨리 램프를 교환하십시오. 오래된 (사용한) 램프는 사용하면 안 됩니다. 파손의 원인이 됩니다.

에어 필터 청소 및 교환하기

에어 필터는 주기적으로 점검하고 청소해 주십시오. 표시기나 메시지가 에어 필터를 청소하도록 알려주는 경우에는 가능한한 신속히 지시에 따라 주십시오. 필터 커버에 2개의 필터로 구성된 필터 유닛이 들어 있습니다. 또한 이 추가 에어 필터는 필터 커버 안쪽에 부착됩니다. 필터 중 하나가 손상되거나 심하게 더러워지면 필터 세트 전체를 새것으로 교환하십시오. 새 필터 세트를 구매할 때는 타입 넘버가 다음과 같은 필터 세트를 대리점에 요청하십시오.

타입 넘버 : UX38242

1. 프로젝터를 끄고 전원 코드를 뽑습니다. 프로젝터를 충분히 냉각시킵니다.
2. 진공청소기를 이용하여 필터 커버와 주변을 구석구석 청소합니다.
3. 필터 커버의 손잡이 부분을 잡고 들어 분리하십시오.
4. 아래쪽의 양쪽 손잡이를 위로 가볍게 눌러 필터 장치의 아래쪽이 열리게 하십시오. 가운데 손잡이를 당겨 필터 장치를 분리하십시오.
5. 진공청소기로 프로젝터의 필터 통기구와 필터 유닛의 바깥쪽을 청소합니다.
6. 필터 장치는 두 개의 부품으로 구성되어 있습니다. 맞물리는 부분을 눌러 고정 상태를 풀고 두 개의 부품을 분리시키십시오.
7. 필터 장치의 두 개의 부품 내부를 진공청소기를 사용해 청소합니다. 필터가 손상되었거나 먼지가 너무 많은 경우에는 새 필터로 교환하십시오.
8. 두 개의 부품을 결합시켜 필터 장치를 다시 조립하십시오.
9. 필터 유닛을 다시 프로젝터에 끼웁니다.

(다음 페이지에 계속)

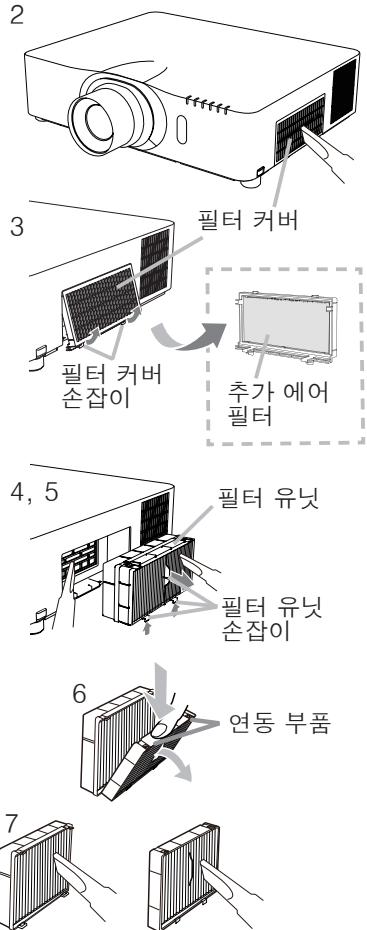

에어 필터 청소 및 교환하기 (계속)

10. 필터 커버를 다시 제자리에 끼우십시오.

11. 프로젝터를 켜고 간단 메뉴의 필터 타이머 항목을 이용하여 필터 사용 시간을 초기화합니다.

- (1) MENU 버튼을 눌러 메뉴를 표시합니다.
- (2) ▲/▼ 버튼을 사용해 필터타이머를 선택한 다음 ► (또는 ENTER/RESET) 버튼을 누릅니다. 대화상자가 표시됩니다.
- (3) 대화상자에서 ► 버튼을 눌러 “OK” 를 선택합니다. 필터 사용 시간이 초기화됩니다.

△ 경고 ►에어 필터를 손질하기 전에는 전원 케이블이 뽑혀져 있는지 확인한 후, 프로젝터가 충분히 냉각되도록 하십시오.

►지정된 종류의 에어 필터만을 사용하십시오. 에어 필터나 필터 커버를 부착하지 않은 상태로 프로젝터를 절대 사용하지 마십시오. 그러면 화재 또는 프로젝터의 오작동을 유발할 수 있습니다.

►에어 필터는 주기적으로 청소하십시오. 에어 필터가 먼지 같은 것으로 막히게 되면 내부 온도가 상승해서 화재, 화상 또는 프로젝터의 오작동을 유발할 수 있습니다.

알림 • 에어 필터에 대한 올바른 표시를 위해서는 에어 필터를 청소하거나 교체한 때에만 필터타이머를 초기화해 주십시오.

• 프로젝터는 “필터 점검” 과 같은 메시지를 표시하거나 프로젝터의 전원을 꺼서 내부 열이 상승하는 것을 방지합니다.

기타 유지보수

프로젝터 내부

프로젝터를 안전하게 사용하려면 매년 한 번씩 대리점에 청소와 검사를 의뢰하십시오 .

렌즈 관리하기

렌즈가 금갔거나 더럽거나 얼룩이 묻어 있으면 화질이 떨어질 수 있습니다 . 렌즈를 조심스럽게 취급하면서 청소하십시오 .

1. 프로젝터를 끄고 전원 코드를 뽑습니다 . 프로젝터를 충분히 냉각시킵니다 .
2. 프로젝터가 적절하게 생각되었는지 확인한 다음 시중에서 판매하는 렌즈 청소용 천으로 렌즈를 가볍게 닦습니다 . 렌즈를 직접 손으로 만지면 안 됩니다 .

캐비닛과 리모컨 관리하기

올바르지 않게 손실하면 변색 , 도장 벗겨짐 등과 같은 부정적 결과가 발생할 수 있습니다 .

1. 프로젝터를 끄고 전원 코드를 뽑습니다 . 프로젝터를 충분히 냉각시킵니다 .
2. 프로젝터가 적당하게 생각되었는지 확인한 다음 거즈 또는 부드러운 천으로 프로젝터를 가볍게 닦습니다 .
프로젝터가 지나치게 더러우면 부드러운 천을 물 또는 물에 희석된 중성 세정액에 적셨다가 비틀어 짜서 프로젝터를 가볍게 닦습니다 . 그런 다음 부드러운 마른 천으로 프로젝터를 가볍게 닦습니다 .

△경고 ▶ 렌즈를 청소하기 전에 전원 케이블을 뽑았는지 확인한 다음 프로젝터를 충분히 냉각시킵니다 . 프로젝터가 고온인 상태에서 유지보수를 하면 화재 또는 프로젝터 오작동이 발생할 수 있습니다 .

- ▶ 프로젝터 내부를 개인적으로 유지보수하려 하면 안 됩니다 . 매우 위험합니다 .
- ▶ 프로젝터를 물에 적시거나 액체를 프로젝터에 넣으면 안 됩니다 . 그럴 경우 화재 , 감전 또는 프로젝터의 오작동이 발생할 수 있습니다 .
- 물이 들어 있는 것 , 세정제 또는 화학약품을 프로젝터 근처에 두면 안 됩니다 .
- 에어로졸 또는 스프레이를 사용하면 안 됩니다 .

△주의 ▶ 다음 지침을 따라 프로젝터를 올바르게 유지보수하십시오 . 올바르게 유지보수하지 않으면 부상뿐 아니라 변색 , 도장 벗겨짐 등과 같은 부정적 결과가 발생할 수 있습니다 .

- ▶ 이 사용 설명서에서 지정되지 않은 세정제 또는 화학 약품을 사용하면 안 됩니다 .
- ▶ 프로젝터를 단단한 물체로 문지르거나 닦으면 안 됩니다 .
- 고지 ▶ 렌즈 표면을 손으로 직접 만지지 마십시오 .

문제 해결

비정상적 동작이 발생할 경우 프로젝터 사용을 즉시 중지합니다.

△경고 ▶ 연기, 이상한 냄새, 과도한 소리, 케이스나 기본 부품이나 케이블의 손상, 액체 또는 이물질의 침투 등과 같은 비정상적 조작이나 현상이 발생할 경우 프로젝터를 사용하면 안 됩니다. 그런 경우에는 전원 콘센트로부터 전원 플러그를 즉시 뽑아 주십시오. 연기 또는 냄새가 중단되었는지 확인한 뒤 대리점 또는 서비스 회사에 문의하십시오.

또한 프로젝터에 문제가 발생할 경우 수리를 의뢰하기 전에 다음 점검과 조치를 실시합니다.



이렇게 해도 문제가 해결되지 않을 경우 대리점 또는 서비스 회사에 문의하면 어떤 보증 조건이 적용되는지 알려줄 것입니다.

상태 모니터에 표시된 경고

오류가 발생하면 상태 모니터에 경고가 표시됩니다 (☎21). 이러한 경고가 표시된 경우 "관련 메시지" 및 "표시기램프" 단원의 표를 참조하여 오류를 해결하십시오.



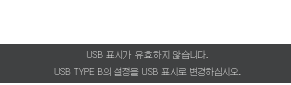

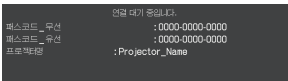
관련 메시지

메시지가 표시되면 다음 표에 따라 점검하고 대처합니다. 이러한 메시지들은 몇 분 뒤 자동으로 사라지지만 그 뒤 전원을 켤 때마다 다시 표시됩니다.

메시지	설명
	입력 신호가 없습니다. 신호 입력 연결과 신호 소스의 상태를 확인하십시오.
	USB TYPE B 로 마우스를 선택한 경우에도 USB TYPE B 포트를 영상 입력 소스로 선택합니다 (☎70). 기타 메뉴에서 USB TYPE B 항목으로 USB 표시를 선택합니다. 이 경우 단순한 마우스와 키보드 기능을 사용할 수 없습니다. 또는 영상 입력으로 다른 포트를 선택하십시오.
	프로젝터가 이미지 파일을 기다리는 중입니다. 하드웨어 연결, 프로젝터 설정 및 네트워크 관련 설정을 확인하십시오. PC- 프로젝터 네트워크 연결이 해제되었을 수 있습니다. 다시 연결하십시오.
	

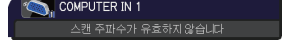

(다음 페이지에 계속)

관련 메시지 (계속)

메시지	설명
	<p>입력 신호의 수평 또는 수직 주파수가 지정된 범위에 있지 않습니다. 사용자 프로젝터의 규격 또는 신호 소스의 규격을 확인하십시오.</p>
	<p>부적절한 신호가 입력되고 있습니다. 프로젝터에 대한 스펙이나 신호 소스 스펙을 확인하십시오.</p>
	<p>내부 온도가 상승하고 있습니다. 전원을 끄고 프로젝터를 최저 20 분 동안 냉각시키십시오. 다음 항목들을 확인한 뒤 다시 전원을 켜십시오.</p> <ul style="list-style-type: none"> • 통기구가 막혀 있습니까? • 에어 필터가 더럽습니까? • 프로젝터를 사용 온도 파라미터 범위 (0° C - 35° C, 40° C 또는 45° C ( 사용 설명서 (휴대용))) 안에서 사용하십시오. • 고도 설정이 적당합니까? • 주변 장비에서 나오는 공기 (뜨거운 공기 / 찬 공기) 가 프로젝터의 환기구 쪽으로 배출됩니까? <p>고도에 관한 자세한 내용은 기타 메뉴에서 서비스 설정의 고도를 참조하십시오 ( 72). 프로젝터를 잘못 설정한 채 사용하면 프로젝터 자체 또는 내부 부품에 손상을 줄 수도 있습니다.</p>

(다음 페이지에 계속)

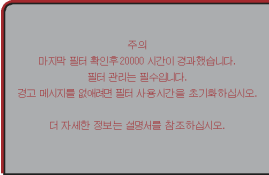
관련 메시지 (계속)

메시지	설명
 <p>주의 마지막 필터 확인후 20000 시간이 경과했습니다. 필터 관리는 필수입니다. 경고 메시지를 없애려면 필터 사용시간을 초기화하십시오. 더 자세한 정보는 설명서를 참조하십시오.</p>	<p>에어 필터를 청소할 때의 주의사항입니다 . 즉시 전원을 끄고 이 사용 설명서의 에어 필터 청소 및 교환하기 단원을 참조하여 에어 필터를 청소 또는 교환하십시오 . 에어 필터를 청소 또는 교환한 경우 필터 타이머를 초기화하십시오 (70, 114).</p>
 <p>조작할 수 없는 버튼입니다.</p>	<p>버튼 조작을 할 수 없습니다 . 사용하는 버튼을 확인하여 주십시오 (6). 사용할 수 있는 버튼을 눌렀다 할지라도 다음의 조건에서는 모든 버튼이 조작되지 않을 수도 있습니다 . - 렌즈가 움직이는 동안에는 조작 패널 또는 리모컨에서의 버튼 조작이 기능하지 않을 수 있습니다 . - 리모컨 (또는 본체의 조작 패널) 에서 연속적으로 신호를 호출하는 버튼 중의 하나를 누른 경우에는 기타 메뉴의 채널 스킵에서 “스킵” 으로 설정된 신호가 무시됩니다</p>



표시기 램프

LAMP, TEMP, POWER 표시기의 동작이 평상 시와 다르면 다음표에 따라 점검하고 처리합니다 .

POWER 표시기	LAMP 표시기	TEMP 표시기	설명
오렌지색으로 꺼짐	꺼짐	꺼짐	프로젝터가 대기 상태에 있습니다 . " 전원 켜기 / 끄기 " 단원을 참조하십시오 .
녹색으로 점멸	꺼짐	꺼짐	프로젝터가 워밍업 중입니다 . 기다리십시오 .
녹색으로 켜짐	꺼짐	꺼짐	프로젝터가 켜져 있습니다 . 일반적인 조작을 수행할 수 있습니다 .
오렌지색으로 점멸	꺼짐	꺼짐	프로젝터가 냉각 중입니다 . 기다리십시오 .
적색으로 점멸	(임의)	(임의)	프로젝터가 냉각 중입니다 . 특정 오류가 감지되었습니다 . POWER 표시기가 점멸을 종료할 때까지 기다린 다음 아래 항목 설명을 사용하여 적절한 조치를 실행하십시오 .
적색으로 점멸 또는 적색으로 켜짐	적색으로 켜짐	꺼짐	램프가 켜지지 않으며 내부가 과열되었을 수도 있습니다 . 전원을 끄고 프로젝터를 최저 20 분 동안 냉각시키십시오 . 프로젝터가 충분히 냉각되면 다음 항목들을 확인한 다음 다시 전원을 켜십시오 . <ul style="list-style-type: none"> • 통기구가 막혀 있습니까 ? • 에어 필터가 더럽습니까 ? • 프로젝터를 사용 온도 파라미터 범위 (0° C - 35° C, 40° C 또는 45° C (📘 사용 설명서 (휴대용))) 안에서 사용하십시오 . 오류 교정 이후 똑같은 표시가 나타날 경우 램프 교환하기 단원을 참조하여 램프를 교환하십시오 .
적색으로 점멸 또는 적색으로 켜짐	적색으로 점멸	꺼짐	램프 커버가 올바르게 장착되지 않았습니다 . 전원을 끄고 프로젝터를 최저 45 분 동안 냉각시키십시오 . 프로젝터가 충분히 냉각되면 램프 커버의 부착 상태를 확인합니다 . 필요한 유지보수 작업을 실시한 뒤 다시 전원을 켭니다 . 오류 교정 이후 똑같은 표시가 나타날 경우 대리점 또는 서비스 회사에 문의하십시오 .

(다음 페이지에 계속)

표시기 램프 (계속)

POWER 표시기	LAMP 표시기	TEMP 표시기	설명
적색으로 점멸 또는 적색으로 켜짐	꺼짐	적색으로 점멸	냉각 팬이 동작하고 있지 않습니다 . 전원을 끄고 프로젝터를 최저 20 분 동안 냉각시키십 시오 . 프로젝터가 충분히 냉각되면 팬에 이물질 등이 끼어 있지 않은지 확인한 다음 다시 전원을 켜십시오 . 오류 교정 이후 똑같은 표시가 나타날 경우 대리점 또는 서비스 회사에 문의하십시오 .
적색으로 점멸 또는 적색으로 켜짐	꺼짐	적색으로 켜짐	내부가 과열되었을 수도 있습니다 . 전원을 끄고 프로젝터를 최저 20 분 동안 냉각시키 십시오 . 프로젝터가 충분히 냉각되면 다음 항목들 을 확인한 다음 다시 전원을 켜십시오 . • 통기구가 막혀 있습니까? • 에어 필터가 더럽습니까? • 프로젝터를 사용 온도 파라미터 범위 (0° C - 35° C, 40° C 또는 45° C ( 사용 설명서 (휴대용))) 안 에서 사용하십시오 . • 고도 설정이 적당합니까? • 주변 장비에서 나오는 공기 (뜨거운 공기 / 찬 공 기) 가 프로젝터의 환기구 쪽으로 배출됩니까? 고도에 관한 자세한 내용은 기타 메뉴에서 서비스 설정의 고도를 참조하십시오 ( 72). 프로젝터를 잘못 설정한 채 사용하면 프로젝터 자체 또는 내부 부품에 손상을 줄 수도 있습니다 .

(다음 페이지에 계속)

표시기 램프 (계속)

POWER 표시기	LAMP 표시기	TEMP 표시기	설명
녹색으로 켜짐	동시에 적색으로 점멸		에어 필터를 청소할 시간입니다 . 즉시 전원을 끄고 에어 필터 청소 및 교환하기 단원을 참조하여 에어 필터를 청소 또는 교환하십시오 . 에어 필터를 청소 또는 교환한 다음 필터 타이머를 초기화하십시오 . 오류 교정 이후 전원을 꺼짐으로 초기화하십시오 .
녹색으로 켜짐	번갈아 적색으로 점멸		내부가 과도하게 냉각되었을 수도 있습니다 . 프로젝터를 사용 온도 파라미터 범위 (0°C - 35°C, 40°C 또는 45°C ( 사용 설명서 (휴대용))) 안에서 사용하십시오 . 오류 교정 이후 전원을 꺼짐으로 초기화하십시오 .
약 3 초 간 녹색으로 점멸	꺼짐	꺼짐	최소 1 개의 " 전원 사용 " 스케줄이 프로젝트에 저장됩니다 . 네트워크 가이드 의 3.1.7 스케줄 설정 을 참조하여 주십시오 .

(다음 페이지에 계속)

표시기 램프 (계속)

알림 • 내부가 과열되면 안전을 위해 프로젝터가 자동으로 꺼지며 표시기 램프도 꺼질 수 있습니다. 그러한 경우 전원 코드를 뽑고 최소 45 분 동안 기다립니다. 프로젝터가 충분히 냉각되면 램프와 램프 커버의 부착 상태를 확인한 다음 다시 전원을 켜십시오.

SECURITY 표시기에 관해서는 보안설정 메뉴에 있는 보안 표시기를 보십시오 ([M97](#)).

SHADE 표시기에 관해서는 " 화상 일시 셰이딩 조작 " ([M36](#)) 부분을 보아 주십시오.

FILTER 표시기는 에어 필터의 상태를 표시합니다. 프로젝터의 내부를 좋은 상태로 유지하기 위해서는 이 특징을 이용하여 주십시오.

FILTER 표시기	설명
꺼짐	에어 필터는 깨끗합니다. 청소할 필요가 없습니다.
오렌지색으로 켜짐	에어 필터가 막히기 시작하고 있습니다. 청소할 것을 권장합니다. 또한 " 내부가 과열되었을 수도 있습니다. " (M121) 단원을 참조하십시오.
적색으로 켜짐	에어 필터가 막혔습니다. 전원을 끄고 에어 필터를 즉시 청소하여 주십시오. 또한 " 내부가 과열되었을 수도 있습니다. " (M121) 단원을 참조하십시오.

알림 • 에어 필터가 깨끗하여도 통풍구를 무엇인가가 막고 있으면 FILTER 표시기가 주황색 또는 빨간색으로 점등할 수도 있습니다.

- FILTER 표시기의 점등이 다른 표시기와 다르게 점등되거나 또는 에어 필터의 청소에 관한 메시지를 표시할 수도 있습니다. 앞서 표시된 프롬프트에 따라 주십시오.

모든 설정 초기화하기

일부 잘못된 설정을 수정하기 어려우면 기타 메뉴의 서비스 설정 항목의 공장출하시 설정 기능을 ([M79](#)) 이용하여 모든 설정 (표시언어, 램프사용시간, 필터타이머, 필터 청소 메시지, 스탠바이 모드, 통신 설정, 보안설정, 네트워크 등의 설정 제외) 을 공장 출하시 기본 설정으로 초기화할 수 있습니다.

장치 결함으로 착각하기 쉬운 현상

장치 결함과 혼동되는 현상에 대해서는 다음 표에 따라 점검하고 대처합니다.

현상	장치 결함과 관련이 없는 경우	참조 페이지
전원이 켜지지 않습니다.	전원 코드가 뽑혀 있습니다. 전원 코드를 올바르게 연결합니다.	16
	주전원이 전력 공급 중단 (정전) 등에 의해 프로젝터 동작 중에 정지되었습니다. 전원 플러그를 전원 콘센트에서 빼고 프로젝터를 최저 10 분 동안 냉각시킨 다음 다시 전원을 켜십시오.	16
	램프 또는 램프 커버가 없거나 올바르게 장착되었습니다. 전원을 끄고 전원 플러그를 전원 콘센트에서 빼고 프로젝터를 최저 45 분 동안 냉각시키십시오. 프로젝터가 충분히 냉각되면 램프와 램프 커버의 부착 상태를 확인한 다음 다시 전원을 켜십시오.	112
어떤 사운드나 어떤 영상도 출력되지 않습니다.	신호 케이블이 올바르게 연결되어 있지 않습니다. 연결 케이블을 올바르게 연결합니다.	10~14
	신호 소스가 올바르게 동작하고 있지 않습니다. 신호 소스 기기의 사용 설명서를 참조하여 신호 소스 기기를 올바르게 설정합니다.	-
	입력 전환 설정이 일치하지 않습니다. 입력 신호를 선택한 다음 설정을 올바르게 변경합니다.	26
	AV 뮤트 기능이 작동되고 있습니다. 리모컨의 AV MUTE 버튼을 누릅니다.	25
	USB TYPE B 로 마우스를 선택한 경우에도 USB TYPE B 포트를 영상 입력 소스로 선택합니다. 기타 메뉴에서 USB TYPE B 로 USB 표시를 선택하여 포트에 영상 입력을 투사합니다. 또는 영상 입력으로 다른 포트를 선택하십시오.	70
	USB TYPE B 포트는 전기 노이즈로 인해 입력 포트로 인식되지 않습니다. 기타 메뉴에서 USB TYPE B 기능을 지닌 마우스에 임시로 설정한 다음 다시 USB 표시로 되돌려 입력 포트에 인식될 수 있도록 합니다.	70

(다음 페이지에 계속)

장치 결함으로 착각하기 쉬운 현상 (계속)

현상	장치 결함과 관련이 없는 경우	참조 페이지
어떤 사운드나 어떤 영상도 출력되지 않습니다. (계속)	프로젝터가 USB TYPE A 포트에 삽입된 USB 저장 장치를 인식하지 못합니다. 먼저 USB 제거 기능을 사용하여 USB 저장 장치를 제거한 다음 포트에 다시 삽입하십시오. USB 저장 장치를 제거하기 전에 입력 소스로 USB TYPE A 를 선택하면 표시되는 축소판 그림 화면의 USB 제거 기능을 사용하십시오.	12, 101
소리가 나지 않습니다.	신호 케이블이 올바르게 연결되어 있지 않습니다. 오디오 케이블을 올바르게 연결합니다.	10~14
	음량이 극히 낮은 레벨로 조정되어 있습니다. 메뉴 기능 또는 리모컨을 사용하여 음량을 더 높은 레벨로 조정합니다.	25, 59
	음성 입력 설정이 올바르지 않습니다. 음성 입력 메뉴에서 음성 입력 설정을 올바르게 설정합니다.	59
	Sound 버튼 (♪) 이나 확인란을 사용할 수 없습니다. USB TYPE A 를 선택했다면 축소판 그림 메뉴에서 소리를 켜십시오. USB TYPE B 를 선택했다면 “LiveViewer Lite for USB” 의 옵션 창에서 Sound 확인란의 체크 표시를 제거하십시오. LAN 를 선택했다면 “LiveViewer” 의 옵션 메뉴에서 Sound 확인란의 체크 표시를 제거하십시오.	101, 111
아무 영상도 표시되지 않습니다.	신호 케이블이 올바르게 연결되어 있지 않습니다. 연결 케이블을 올바르게 연결합니다.	10~14
	밝기가 극히 낮은 레벨로 조정되어 있습니다. 메뉴 기능을 이용하여 밝기를 더 높은 레벨로 조정합니다.	46
	컴퓨터는 프로젝터를 플러그 앤 플레이 모니터라고 감지할 수 없습니다. 다른 플러그 앤 플레이 모니터를 사용하여 컴퓨터가 플러그 앤 플레이 모니터를 감지할 수 있는지 확인합니다.	10
	렌즈 셰이드는 닫혀 있습니다. SHADE 표시기가 깜빡이는지 확인하여 주십시오. 깜빡이고 있을 때에는 제어판의 SHADE 버튼을 눌러 주십시오.	36

(다음 페이지에 계속)

장치 결함으로 착각하기 쉬운 현상 (계속)

현상	장치 결함과 관련이 없는 경우	참조 페이지
리모컨이 작동하지 않습니다 .	리모컨의 배터리가 거의 소모된 상태입니다 . 배터리를 교환하여 주십시오 .	17
	프로젝터와 리모컨에 설정되어 있는 ID 번호가 틀립니다 . 조작하는 프로젝터에 설정되어 있는 ID 번호와 같은 ID 버튼을 누르고 나서 목적의 조작을 실시하여 주십시오 . 램프가 켜져 있으면 리모컨의 ID 버튼을 어느 것이나 하나 3 초간 누르면 프로젝터에 설정된 ID 번호가 표시됩니다 .	17
비디오 화면 표시가 일시 정지합니다 .	일시정지 기능이 동작 중입니다 . FREEZE 버튼을 눌러 화면을 표준 모드로 복귀시킵니다 .	36
색상이 연하거나 색조가 약합니다	색상 설정이 올바르게 조정되어 있지 않습니다 . 메뉴 기능을 이용하여 색온도 , 색상 또는 색상 농도를 변경하여 영상을 조정합니다 .	47
	색상 공간 설정이 적절하지 않습니다 . 색상 공간 설정을 자동 , RGB , SMPTE240 , REC709 또는 REC601 로 변경합니다 .	52
영상이 어둡게 표시됩니다 .	밝기 또는 명암이 극히 낮은 레벨로 조정되어 있습니다 . 메뉴 기능을 이용하여 밝기 또는 명암 설정을 더 높은 레벨로 조정합니다 .	46
	프로젝터가 절전 모드로 작동합니다 . 설정 메뉴에서 절전 모드를 일반으로 설정하고 자동 에코 모드를 사용안함으로 설정하십시오 .	57
	램프 수명이 다 되어 갑니다 . 램프를 교환합니다 .	112, 113
영상이 흐릿합니다 .	렌즈 커버가 부착되어 있습니다 . 렌즈 커버를 제거합니다 .	4
	초점 설정 또는 수평 위상 설정이 올바르게 조정되어 있지 않습니다 . FOCUS +/- 버튼을 사용해 초점을 조정하거나 메뉴 기능을 사용해 동기화하십시오 .	29, 51

(다음 페이지에 계속)

장치 결함으로 착각하기 쉬운 현상 (계속)

현상	장치 결함과 관련이 없는 경우	참조 페이지
영상이 흐릿합니다. (계속)	렌즈가 더럽거나 흐립니다. 렌즈 관리하기 단원을 참조하여 렌즈를 청소합니다.	116
깜박임이나 줄무늬 같은 일종의 이미지가 화면에 나타납니다.	프로젝터가 절전 모드에서 작동할 때는 화면에 깜박임이 나타날 수도 있습니다. 설정 메뉴에서 절전 모드를 일반으로 설정하고 자동 에코모드를 사용안함으로 설정하십시오.	57
	OVER SCAN 비율이 너무 큼니다. 화면 메뉴에서 OVER SCAN 을 더 작게 조절합니다.	50
	비디오 NR 이 너무 큼니다. 입력 메뉴에서 비디오 NR 의 설정을 변경합니다.	52
	프레임 잠금 기능은 현재 입력 신호로 작동할 수 없습니다. 입력 메뉴에서 프레임 잠금을 사용안함으로 설정합니다.	54
소리나 비디오 이미지가 불안정하거나 간헐적으로 출력됩니다.	LAN, USB TYPE A 나 USB TYPE B 포트를 선택하면 신호 처리 지연 때문에 일부 출력이 상실될 수도 있습니다. 신호를 바꾸거나 다른 포트를 사용하십시오.	26, 59
프로젝터의 USB TYPE B 포트에 연결된 컴퓨터는 기동하지 않습니다.	현재의 하드웨어 구성에서는 컴퓨터를 기동할 수 없습니다. USB 케이블을 컴퓨터에서 뺀 다음 컴퓨터를 기동하고 나서 다시 연결합니다.	11, 12
RS-232C 는 작동하지 않습니다.	절전 기능이 작동하고 있습니다. 설정 메뉴에서 스탠바이 모드 항목에 대해 일반을 선택합니다.	58
	CONTROL 포트에 대한 통신 유형은 네트워크 브릿지로 설정됩니다. 기타 - 서비스 설정 - 통신 메뉴에서 통신 유형 항목으로 사용안함을 선택합니다.	75, 76
네트워크는 작동하지 않습니다.	절전 기능이 작동하고 있습니다. 설정 메뉴에서 스탠바이 모드 항목에 대해 일반을 선택합니다.	58
	무선 및 유선 LAN 모두에 같은 네트워크 주소가 설정되어 있습니다. 무선이나 유선 LAN 의 네트워크 주소 설정을 바꾸십시오.	81, 85

(다음 페이지에 계속)

장치 결함으로 착각하기 쉬운 현상 (계속)

현상	장치 결함과 관련이 없는 경우	참조 페이지
네트워크 브릿지 기능이 작동하지 않습니다 .	네트워크 브릿지 기능이 사용안함으로 되어 있습니다 . 기타 - 서비스 설정 - 통신 메뉴의 통신 유형 항목으로 네트워크 브릿지를 선택합니다 .	75, 76
스케줄 기능이 작동하지 않습니다 .	절전 기능이 작동하고 있습니다 . 설정 메뉴에서 스탠바이 모드 항목에 대해 일반을 선택합니다 .	58
	내장 시계가 초기화됐습니다 . 절전 모드에서 프로젝터를 끄거나 AC 전원을 끄면 현재 날짜와 시간 설정이 초기화됩니다 . 네트워크 메뉴에서 무선 설정이나 유선 설정의 날짜와 시간 설정을 확인하십시오 .	82, 86
프로젝터가 네트워크에 연결되면 아래와 같이 프로젝터가 전원을 켜다 켜다 합니다 . 전원을 끕니다 ← ↓ POWER 표시기가 오렌지색으로 몇 번 깜박입니다 . ↓ 대기 모드로 들어갑니다 ←	LAN 케이블의 연결을 해제하고 프로젝터가 올바르게 작동하는지 확인합니다 . 네트워크 연결 후 이런 현상이 발생하면 아래 설명과 같이 네트워크 안의 두 개 이서넷 스위칭 허브 사이에 루프가 있을 수도 있습니다 . - 한 네트워크 안에 둘 이상의 이서넷 스위칭 허브가 있습니다 . - 허브 중 두 개가 LAN 케이블에 중복 연결되어 있습니다 . - 이 같은 중복 연결로 두 허브 사이에 루프가 형성됩니다 . 그런 루프는 프로젝터와 더불어 다른 네트워크 장치들에도 역효과를 줄 수 있습니다 . 네트워크 연결을 확인하고 두 허브 사이에 오직 하나의 연결 케이블만 있도록 LAN 케이블의 연결을 해제하여 루프를 제거합니다 .	-

알림 • 화면에 명점 또는 흑점이 표시될 수도 있지만 이것은 액정 디스플레이의 고유한 특성이며 장치 결함을 나타내는 것은 아닙니다 .

규격

사용 설명서 (휴대용) 책자의 규 정 단원을 참조하십시오 .

프로젝터 소프트웨어 최종 사용자 라이선스 계약

- 프로젝트의 소프트웨어는 여러 개의 독립적인 소프트웨어 모듈로 구성되며 각 소프트웨어 모듈에는 당사 및 / 또는 타사의 저작권이 존재합니다 .
- 별도 문서인 “프로젝터 소프트웨어 최종 사용자 라이선스 계약” 을 읽으십시오 .